

## 取扱説明書

### 充電 ドリルドライバー<プロ用>

品番 EZ7460LZ1S・EZ7460X

### 充電 振動ドリル&ドライバー<プロ用>

品番 EZ7960LZ1S・EZ7960X

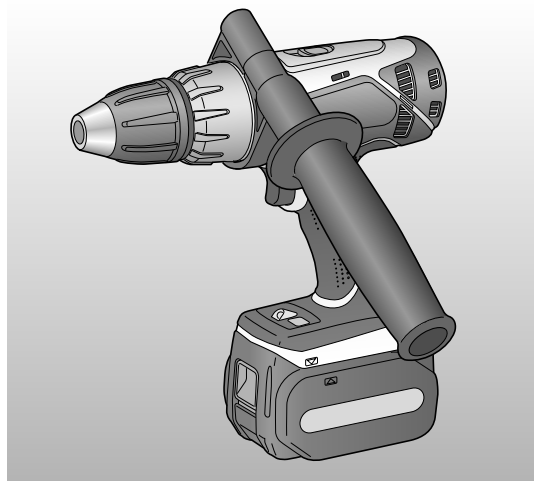

- このたびはパナソニック製品をお買い上げいただき、まことにありがとうございます。
- 取扱説明書をよくお読みのうえ、正しく安全にお使いください。
- ご使用前に「安全上のご注意」(2～6ページ)を必ずお読みください。
- 保証書は、「お買い上げ日・販売店名」などの記入を確かめ、取扱説明書とともに大切に保管してください。

**便利メモ**(おぼえのため記入されると便利です。)

お買い上げ日	年 月 日	品番	EZ7460(LZ1S・X) EZ7960(LZ1S・X)
販売店名		☎ ( )	—



#### もくじ

安全上のご注意.....	2～6	ご使用前に
各部のなまえ.....	7	
・付属品・別売品.....	8	
充電する.....	9～10	使いかた
準備～作業.....	11～14	
作業終了.....	15	
LEDライトの使いかた.....	15	
補助ハンドルの使いかた.....	16	
お手入れ・保管.....	17	お手入れ・保管
電池パックについて.....	18	お知らせ
能力.....	19	
仕様.....	20	
ご愛用者登録について.....	20	
故障かな?と思ったとき.....	21～23	点検方法
保証とアフターサービス.....	裏表紙	



# 安全上のご注意 必ずお守りください



人への危害、財産の損害を防止するため、必ずお守りいただくことを説明しています。



■誤った使い方をしたときに生じる危害や損害の程度を区分して、説明しています。



 <b>危険</b>	「死亡や重傷を負うおそれ大きい内容」です。
 <b>警告</b>	「死亡や重傷を負うおそれがある内容」です。
 <b>注意</b>	「傷害を負うことや、財産の損害が発生するおそれがある内容」です。







■お守りいただく内容を次の図記号で説明しています。(次は図記号の例です)



 してはいけない内容です。
 実行しなければならない内容です。

 <b>危険</b>	
 禁止	<ul style="list-style-type: none"> <li>●当社充電工具専用の充電式電池パック以外を使わない。改造した電池パック(分解して内蔵部品を交換した電池パックを含む)も使用しない。</li> <li>●電池パックは、火への投入、加熱をしない。</li> <li>●電池パックに釘を刺したり、衝撃を与えたり、分解・改造をしない。</li> <li>●電池パックの端子部を金属などで接触させない。</li> <li>●電池パックを釘などの金属と一緒に持ち運んだり保管しない。</li> <li>●電池パックを火のそばや炎天下など高温の場所で充電・使用・放置をしない。</li> <li>●劣化した電池パックは使用しない。発熱・発火・破裂のおそれがあります。</li> </ul>
	<ul style="list-style-type: none"> <li>●電池パックは専用充電器以外では充電しない。電池の液漏れ、発熱、破裂のおそれがあります。</li> </ul>
 必ず守る	<ul style="list-style-type: none"> <li>●本体または充電器からはずした後は、電池パックにバックカバーを必ず取り付ける。取り付けないと電池端子が短絡して発火のおそれがあります。</li> </ul>

 <b>警告</b>	
 必ず守る	<ul style="list-style-type: none"> <li>●作業を中断するときや使用していないときは正逆切替スイッチをスイッチロックの位置にする。</li> <li>●ビットや付属品の交換時、本体保管時は必ず正逆切替スイッチをスイッチロックの位置にし、電池パックを本体からはずす。守らないと不意に動作して事故になるおそれがあります。</li> </ul>

 <b>警告</b>	
 必ず守る	<ul style="list-style-type: none"> <li>●電池の液が漏れたときは、素手で液をさわらず、以下の処置をする。 <ul style="list-style-type: none"> <li>・液が目に入ったときは、失明のおそれがあります。目をこすらずに、すぐにきれいな水で洗ったあと、医師にご相談ください。</li> <li>・液が体や衣服に付くと、皮膚の炎症やけがの原因になるので、きれいな水で十分洗い流したあと、医師にご相談ください。</li> <li>・液漏れした電池パックは、使用を中止し、火に近づけないようにしてください。すぐに販売店にご相談ください。</li> </ul> </li> </ul>
	<ul style="list-style-type: none"> <li>●使用中は振り回されないよう本体を確実に保持する。けがのおそれがあります。</li> </ul>
	<ul style="list-style-type: none"> <li>●補助ハンドルを取り付けるときはハンドル部をしっかりと締め付ける。ハンドル部の締め付けがゆるいと作業時の反力を受けきれず、本体が回ってしまい、けがのおそれがあります。</li> </ul>
	<ul style="list-style-type: none"> <li>●コアドリルを使用する際は、クラッチハンドルを18に合わせて使用する。不意な反動で本体が急に回ってしまい、けがのおそれがあります。</li> </ul>
	<ul style="list-style-type: none"> <li>●作業個所に電線管や水道管、ガス管などの埋設物がないことを確認する。埋設物に触れると感電や漏電・ガス漏れなどの事故につながるおそれがあります。</li> </ul>
	<ul style="list-style-type: none"> <li>●騒音の大きい作業では耳栓、耳覆い(イヤマフ)などの防音保護具を着用する。守らないと聴力に悪い影響を与えるおそれがあります。</li> </ul>
	<ul style="list-style-type: none"> <li>●作業時は保護めがねを使用する。また、粉じんの多い作業では防じんマスクを併用する。守らないと目、のどに傷害を受けるおそれがあります。</li> </ul>
	<ul style="list-style-type: none"> <li>●電源プラグは根元まで確実に差し込む。差し込みが不完全ですと、感電や発熱による火災の原因になります。傷んだプラグ・ゆるんだコンセントは使用しないでください。</li> </ul>
	<ul style="list-style-type: none"> <li>●電源プラグのほこり等は定期的にとる。プラグにほこり等がたまると、湿気等で絶縁不良となり火災の原因になります。電源プラグを抜き、乾いた布でふいてください。</li> </ul>
	<ul style="list-style-type: none"> <li>●指定の付属品やアタッチメントを使用する。守らないとけがをするおそれがあります。</li> </ul>
<ul style="list-style-type: none"> <li>●作業する場所は十分に明るくする。暗く視界が悪いと事故やけがの原因になります。</li> </ul>	
<ul style="list-style-type: none"> <li>●加工するものはしっかりと固定する。不意に動き、けがをするおそれがあります。安全のため、固定にはクランプや万力などを利用してください。</li> </ul>	

 <b>警告</b>	
 禁止	<ul style="list-style-type: none"> <li>● コンセントや配線器具の定格を超える使いかたや、交流100V以外での使用はしない。 たこ足配線等で、定格を超えると、発熱による火災の原因になります。</li> <li>● 電源コード・プラグを破損するようなことはしない。(傷つけたり、破損させたり、加工したり、熱器具に近づけたり、無理に曲げたり、ねじったり、引っ張ったり、重いものを載せたり、挟み込んだり、束ねたりしない) 傷んだまま使用すると、感電・ショート・火災の原因になります。 コードやプラグは定期的に点検し、破損している場合は販売店にご相談ください。</li> <li>● 換気のない場所で充電しない。</li> <li>● 充電中、電池パックや充電器を布などで覆わない。</li> <li>● 直流電源やエンジン発電機・変圧器で充電器を使用しない。</li> <li>● 可燃性の液体やガスのある場所で、使用したり充電したりしない。 発熱・発煙・発火・破裂のおそれがあります。</li> <li>● 本体または充電器の風穴をふさがない。 やけどをしたり異常加熱により、発火するおそれがあります。</li> <li>● 本体や充電器の風穴から出る熱風を直接肌に当てない。</li> <li>● 作業直後はビットなど先端工具類やネジ・切りくず・電池端子に触れない。 高温になっており、やけどをするおそれがあります。</li> </ul>
	<ul style="list-style-type: none"> <li>● 改造はしない。また、分解したり修理をしない。 火災・感電・けがのおそれがあります。 修理はお買い上げの販売店または、パナソニック電工お客様ご相談窓口にご相談ください。</li> </ul>
	<ul style="list-style-type: none"> <li>● 雨中や、湿ったまたはぬれた場所で、使用したり充電したりしない。 感電や発煙のおそれがあります。</li> </ul>
	<ul style="list-style-type: none"> <li>● ぬれた手で電源プラグをコンセントから抜き差ししない。 感電のおそれがあります。</li> </ul>
	<ul style="list-style-type: none"> <li>● 使用時以外は、電源プラグをコンセントから抜く。 守らないと絶縁劣化による感電や漏電火災の原因になります。</li> </ul>
 分解禁止	
 水ぬれ禁止	
 ぬれ手禁止	
 電源プラグを抜く	

 <b>注意</b>		
 禁止	<ul style="list-style-type: none"> <li>● 指定された用途以外に使用しない。 けがをするおそれがあります。</li> <li>● LEDライトを懐中電灯として使用しない。 十分な明るさを確保していないため、このライトを使って暗い場所を移動すると事故のおそれがあります。</li> <li>● LEDライトの光を直接目に当てない。 LEDライトの光が連続して目に当たると目を傷める原因になります。</li> <li>● 使用中は軍手など巻き込まれるおそれがある手袋を着用しない。 回転部に巻き込まれ、けがをするおそれがあります。</li> <li>● 子供の手の届くところに置かない。 事故やトラブルのおそれがあります。</li> <li>● 本体や電池パックに油など異物がついた状態で使用しない。 本体や電池パックが落下して事故になるおそれがあります。 また、内部に油などの異物が入ると、発熱・発火・破裂のおそれがあります。</li> <li>● 使用中はビットなどの回転部や切りくずに体または体の一部を近づけない。 不意に外れたり破損したりしたビットや切りくずが当たってけがのおそれがあります。ビットなどの先端工具は定期的に交換してください。</li> <li>● 本体を、50℃以上になる場所に保管しない。 動作異常のおそれがあります。</li> <li>● モーターがロックするような無理な使いかたはしない。 発煙、発火のおそれがあります。 安全に能率よく作業するため、能力に合った速さで作業してください。</li> <li>● 無理な姿勢で作業をしない。 転倒してけがをするおそれがあります。 常に足元をしっかりとらせ、バランスを保つようにしてください。</li> <li>● 疲れている場合は使用しない。 事故やけがのおそれがあります。</li> <li>● 子供など作業員以外を作業場に近づけたり、充電工具や充電器に触れさせたりしない。 けがのおそれがあります。</li> </ul>	
	<ul style="list-style-type: none"> <li>● 電池パックは赤ラベルが見えなくなるまでスライドして固定し、はずれないことを必ず確認する。 守らないと電池パックが落下し事故になるおそれがあります。</li> <li>● 本体が熱くなったら作業を中断し、温度が下がってから使用する。 守らないとやけどをするおそれがあります。 複数の電池パックにわたる連続作業はしないでください。</li> </ul>	
	 必ず守る	

# 注意

- 電源プラグを抜くときは、コードを持たずに必ず電源プラグを持って抜く。コードを持って抜くと感電・ショートの原因になります。
- 使用前に、本体、電池パック、充電器および先端工具やその他の部品が損傷がなく正常に作動することを確認する。守らないと破損などによりけがをすることがあります。
- ビットなど先端工具類や付属品は取扱説明書に従い確実に取り付ける。確実に取り付けないと、はずれてけがをすることがあります。
- 細径ドリルは折れやすいので注意する。飛散して、けがのおそれがあります。
- 作業する場所はきれいに保つ。散らかった場所や作業台は、事故の原因になります。
- 髪や衣服、アクセサリーなどが巻き込まれないような服装で作業する。守らないと回転部に巻き込まれ、けがをすることがあります。長い髪は、帽子やヘアカバーで覆うなどし、だぶだぶの衣服やネックレスなどの装身具は着用しないでください。
- 取り扱いや作業の方法、周りの状況などに十分注意し、常識を働かせて作業する。守らないと事故やけがのおそれがあります。
- 屋外で充電する場合は、キャブタイヤコード、またはキャブタイヤケーブルの延長コードを使用する。守らないとケーブルが破損して発火、発煙のおそれがあります。使用前にコードの破損が無い点検してから使用してください。
- 刃物類は常に手入れをし、よく切れる状態を保つ。破損した刃物類で作業すると、けがのおそれがあります。
- 屋外での作業の場合には、滑り止めのついた履物を使用する。守らないと滑ってけがの原因になります。
- 高所作業のときは下に人がいないことをよく確かめる。材料や本体などの落下による事故のおそれがあります。



必ず守る

# 各部のなまえ

## 本体

クラッチハンドル  
(EZ7960は振動回転切替機能付き)

キイレスチャック

P14参照

スイッチ

P13参照

## 操作パネル

電池切れお知らせランプ

P11参照

LEDライト

P15参照

LEDライトON/OFFボタン

P15参照

電池パック (EZ7460X/EZ7960Xには付属していません)

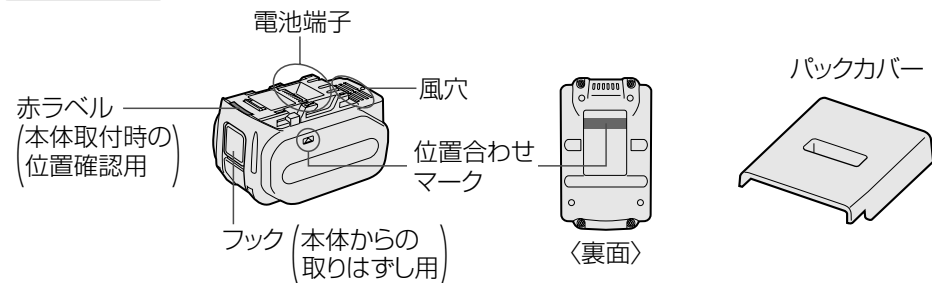

回転数切替ハンドル

風穴

正逆切替スイッチ

P13参照





位置合わせマーク

高温お知らせランプ

P11参照

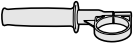
使用前に

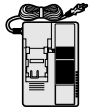
## 付属品・別売品

	付属品	別売品の有無		
		EZ7460LZ1S EZ7960LZ1S	EZ7460X EZ7960X	
補助ハンドル		○	○	—
両頭プラスビット#2 (65mm)		○ (1本入)	○ (1本入)	○ EZ9BP221 (2本組)
パックカバー		○ (1個入)	—	—
充電器		○	—	○ EZ0L81
電池パック (リチウムイオン電池)		○ (1個入)	—	○ EZ9L61
ケース		○	—	○ EZ9644

### 充電器 (EZ7460X/EZ7960Xには付属していません) P9参照

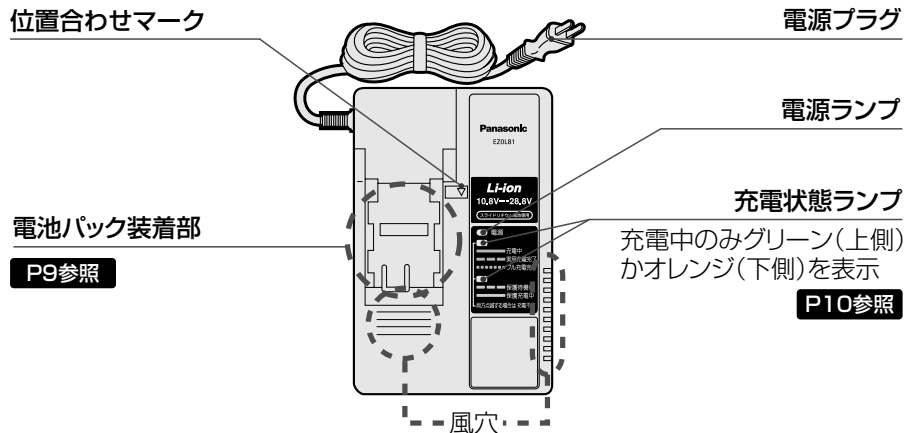

パナソニックの家電製品直販サイト「パナセンス」でお買い求めいただけるものもあります。詳しくは「パナセンス」のサイトをご覧ください。

CLUB Panasonic

**Pana Sense**

<http://club.panasonic.jp/mall/sense/>

# 充電する

スライド式リチウムイオン電池パックの充電ができます。

## 充電の前に

充電器は0~40℃の場所に設置し、充電する場所の温度に近い電池パックを充電してください。

電池パックの温度が0℃以下で充電するとフル充電完了しても通常の約50%程度の充電となります。その場所で1時間以上放置してから充電してください。

### お願い

- 電池パックを2パック連続で充電したときは充電を約30分休止し、充電器の温度が下がってから充電してください。
- 電池パックを差し込んだ直後にファンの送風音がしなければ充電器の故障が考えられます。ただちに修理をご依頼ください。裏表紙参照

### お知らせ

- 充電器は電池パックの温度、充電モードにより、冷却ファンを制御しています。充電中にファンの動作が変化しますが、故障ではありません。
- 電源プラグを抜いた後も電源ランプが約10秒点灯している場合がありますが、故障ではありません。

## 充電のしかた

- お買い上げ時はフル充電されていません。ご使用前に必ず充電してください。

### 1 コンセントに電源プラグを差し込む

- 充電ランプが点灯します。

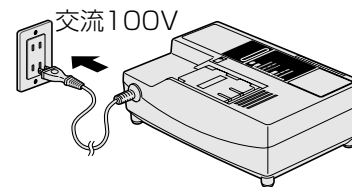

### 2 電池パックを充電器に装着する

- ① 位置合わせマークを合わせて差し込む
- ② 底に当たったら矢印の方向に引く

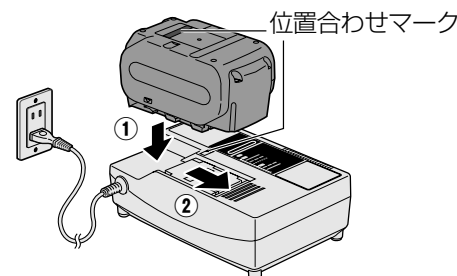

- 充電状態ランプが充電状態を表示します。P10参照

## 実用充電とフル充電について

**実用充電:**フル充電の約80%以上の充電が完了した状態。急速に充電します。

**フル充電:**実用充電完了の後も、充電を続けると電流を下げて電池の能力一杯までゆっくり充電します。

- 充電時間は P20参照

### 3 充電後は、電池パックをはずし、電源プラグをコンセントから抜く

※この取扱説明書に記載の温度は目安です。実際には、条件により、多少のズレが生じる場合があります。

## 充電状態ランプの見かた P8参照

点灯   
 遅い点滅   
 速い点滅   
 消灯

充電状態ランプ		充電状態
グリーン	オレンジ	
		充電中
		実用充電完了
		フル充電完了
		保護待機中 ・電池パックの温度が高いとき(60℃以上)、または低いとき(-10℃以下) ▶ 電池パック保護のため、充電は行ないません。 ▶ 温度が高いとき：電池パックを冷却後、充電します。 ▶ 温度が低いとき：電池パックの温度が上がった後に、充電します。 (充電器が0～40℃の場所に設置されていることを確認してください)
		保護充電中 ・電池パックの温度が低いとき(-10～0℃) ▶ 電流を下げて電池パックにやさしく充電します。(0℃以下の電池パックを充電するとフル充電完了しても通常の約50%程度の充電となります)
		充電不可 ・電池パックの故障 ▶ 別の電池パックに交換してください。

## 準備中のご注意



**警告**

- ビットや付属品の取り付け・取りはずしは、必ず正逆切替スイッチをスイッチロックの位置にし、電池パックを本体からはずす。急に動き出し事故のおそれがあります。

作業中に、正逆切替スイッチや回転数切替ハンドルの操作をされる場合はモーターが停止してから行なってください。完全に停止しない状態での切替操作は故障の原因になります。

## 作業中のご注意



**警告**

- 使用中は振り回されないよう本体を確実に保持する。けがのおそれがあります。
- コアドリルを使用する際は、クラッチハンドルを18に合わせて使用する。不意な反動で本体が急に回ってしまい、けがのおそれがあります。
- 使用中はビットなどの回転部や切りくずに体または体の一部を近づけない。不意に外れたり破損したりしたビットや切りくずが当たって、けがのおそれがあります。ビットなどの先端工具は定期的に交換してください。
- 高所作業のときは下に人がいないことをよく確かめる。材料や本体などの落下による事故のおそれがあります。



**注意**

- 本体側面の風穴から出る風が直接肌に当たらないように使用する。熱風によるやけどのおそれがあります。

- 本体を雨や水のかかるところで使用しないでください。故障の原因になります。
- 使用時に本体側面の風穴をふさがないでください。故障の原因になります。
- 本体が熱くなったら作業を中断し、十分放熱させてからご使用ください。
- 高圧線の近くなど、電磁波の多いところでは誤動作をおこす可能性があります。誤動作がおきた場合は、電池パックを取りはずして再度取り付けてください。

## お知らせ機能について

### 電池切れお知らせランプ

- 電池残量が少なくなると過放電防止機能がはたらき、動作が停止します。操作パネル内の電池切れお知らせランプが点滅します。



すぐに電池パックを充電してください。

### 高温お知らせランプ

- 電池パック・モーターが高温になると保護機能がはたらき、動作が停止します。操作パネル内の高温お知らせランプにより、以下のように表示します。

- ・電池パックが高温の場合：点滅
- ・モーターが高温の場合：点灯



作業を中断し、約30分以上放熱させ、高温お知らせランプが消灯してから使用してください。

また、保護機能がくり返しはたらくような作業は行なわないでください。

- 夏場は保護機能が働きやすく、また、冬場は保護機能が働きにくくなります。

# 準備～作業(つづき)

## 1 正逆切替スイッチを中央で止め、スイッチロックの位置にする

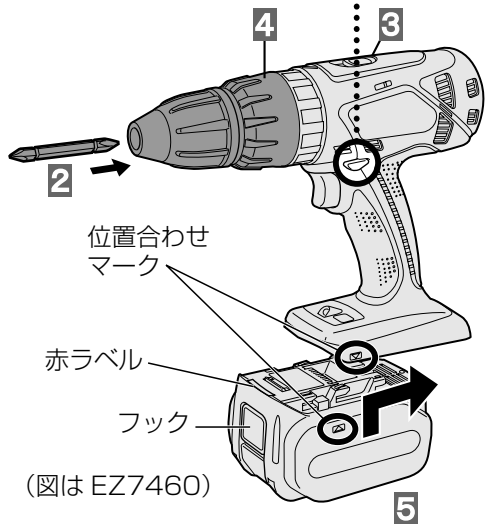

## 2 ビットを取り付ける キイレスチャックをカチカチと音がしなくなるまでしっかり締め付けて、先端工具を本体と固定する

- 軽く引っ張って、抜けないことを確認してください。

※ チャックの締め付け力が弱いと作業中にチャックがゆるみ先端工具がはずれ、けがのおそれがあります。

## 3 回転数切替ハンドルで高速/低速を選ぶ

高速「HIGH」(力より回転速度を必要とする作業)

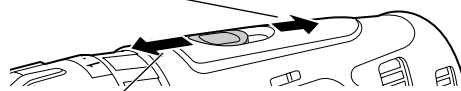

低速「LOW」(大きな力を必要とする作業)

## ■ 低速「LOW」の選定目安

木工穴あけ	径φ26mm以上の木工ドリル (深さ～120mm)
金工穴あけ	径φ34mm以上のホールソー (厚さ～23mm)
モルタル・レンガ (EZ7960のみ)	径φ13mm以上

- 大きな力が必要な作業の場合は「LOW」に合わせてご使用ください。「HIGH」で使用すると、モータが焼損する原因になります。
- 目安は相手部材の硬さ・ドリルの状態によって変わります。
- 連続作業のときは、1パック使用后本体を冷ましてからご使用ください。

## 4 <ネジ締めの場合> クラッチハンドルで1～18に目盛を合わせる

- 作業に応じて約0.34N・m (約3.5kgf・cm) きざみで18段階に調整できます。

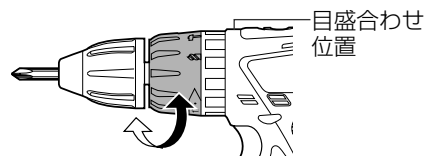

## <木工・金工穴あけ作業の場合> クラッチハンドルを <ドリルモード>に合わせる

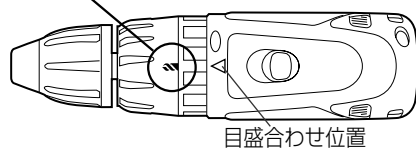

## <モルタル・レンガ穴あけ作業の場合> クラッチハンドルを

<振動モード>に合わせる  
(EZ7960のみ)

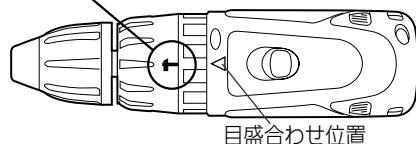

## 5 位置合わせマークで合わせながら電池パックを取り付ける

- 電池パックが本体に固定されるまで(赤ラベルが見えなくなるまで)スライドさせてください。

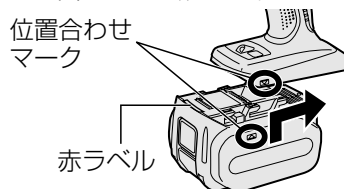

## 6 正逆切替スイッチで正転/逆転を決めてスイッチを入れる

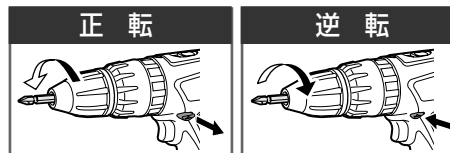

リチウムイオン電池パックの使用温度範囲は0℃～40℃です。寒冷地などで0℃以下に冷えた電池パックをそのまま使うと、本体が正常に動作しない場合があります。

## クラッチ目盛選定目安

目盛	トルク	作業の目安
1	約1.0N・m(約10kgf・cm)	● 小ネジの締付 ● 端子ネジの締付 ● 柔らかい天井材やベニヤ板などのネジ締付
5	約2.4N・m(約24kgf・cm)	
9	約3.8N・m(約39kgf・cm)	
14	約5.5N・m(約56kgf・cm)	● かい木材へのネジ締付など ● コアドリル(18で使用してください。) ● 金工用ネジ(テクスネジ)締付など
18	約6.9N・m(約70kgf・cm)	
	高速:約12N・m(約122kgf・cm)	● 強力なネジ締め ● ドリルビット、ホールソー ● ネジをゆるめる作業
	低速:約40N・m(約408kgf・cm)	
	振動ドリル (打撃+回転・EZ7960のみ)	● モルタル・レンガなどの穴あけ

※ ネジの取付状態、材質、ネジ形状などにより、作業に必要な締付力がかわります。

※ ネジをゆるめるときは目盛を「<ドリルモード>」に合わせてください。

〔クラッチが働いた場合、キイレスチャックの取り付けがゆるんで、ビットがはずれるおそれがあります。P14参照〕

このときはご使用前に電池パックの温度を上げるために10℃以上の場所に1時間以上放置し、電池パックの温度が上がったあとで使用してください。

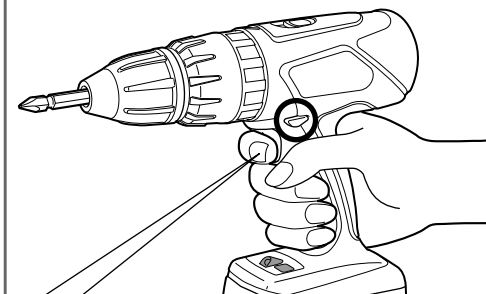

- スイッチを引き込むに従って回転数上がる。(センター決めるときは、ゆっくりスタートする)
- スイッチをはなす(スイッチ切)とブレーキが作動。

- 正逆切替スイッチの操作はモーターが停止してから行ってください。完全に停止しない状態での切替操作は故障の原因になります。

使いかた

## 手廻しドライバーとして使うとき

手締め機能があります。

- 1 スイッチを切って、正逆切替スイッチを中央にする



- 2 本体を手でまわす

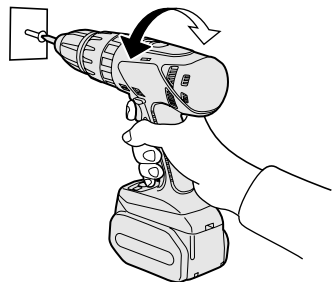

- 締め確認時や締めのかたいネジをゆるめるときに便利です。
- ボックスドライバー(M6ボルト以上)で無理に締め付けられたネジや、サビついたネジを無理に取りはずしたりしないでください。(手締めトルク最大約22.6N・m(約230kgf-cm)まで)

## 本体からキイレスチャックの取付部がゆるんだとき

- ① 本体を固定し、キイレスチャックを正面から見て右方向に締め付ける。

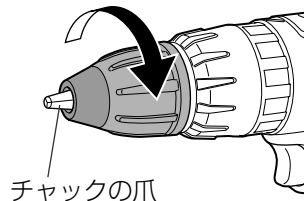

- ② キイレスチャックを正面から見て左方向に回し、チャックの爪を開く。

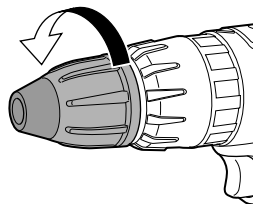

- ③ キイレスチャック内部の固定ネジ(左ネジ)をマイナスドライバーで正面から見て左方向に強く締め付ける。

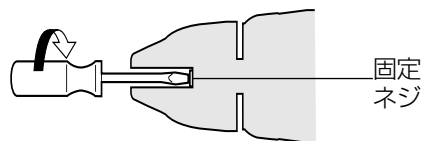

- 1 正逆切替スイッチを中央で止め、スイッチロックの位置にする

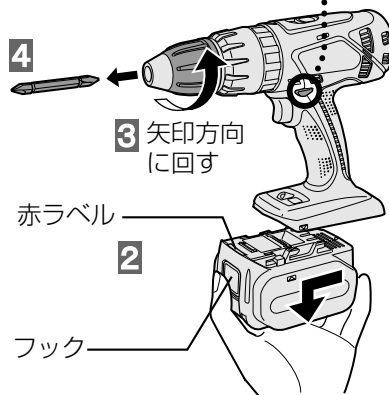
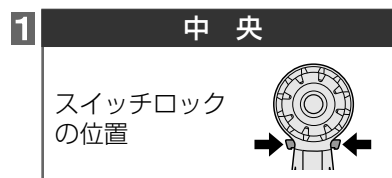

- 2 フックを引きながら電池パックを本体前方にスライドさせて、電池パックをはずす

- 電池パックを本体から取りはずしたら電池端子部分への塵・埃の付着防止のため、すみやかにパックカバーを取り付けてください。

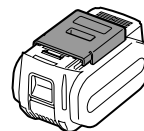

- 3 キイレスチャックを矢印方向に回してゆるめる

- 4 ビットを取りはずす

奥まった暗い場所や天井裏での作業時に、作業する部分を照らします。

## 注意

- 懐中電灯としては使用しない。
- 十分な明るさを確保していないのでこのライトを使って暗い場所を移動しない。事故のおそれがあります。
- ライトをのぞき込んで、直接ライトの光を目に当てない。ライトの光が連続して目に当たると目を傷める原因になります。

ライトを押すたびにライトが点灯/消灯する

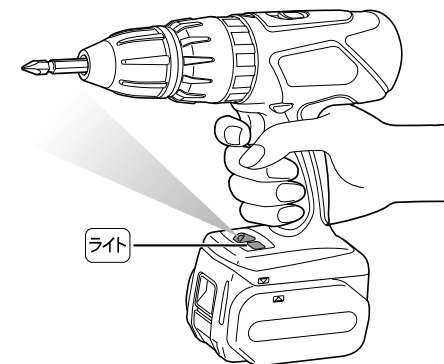

- 電池パック取付直後やLEDライト点灯時5分以上/消灯時1分以上何も操作しない状態で放置すると自動的に消灯します。スイッチを引き込んで一度動作させてください。
- ライトは微少電流で点灯します。本体作業能力にはほとんど影響ありません。

## 警告

●補助ハンドルを取り付けるときはハンドル部をしっかりと締め付ける。ハンドル部の締め付けがゆるいと作業時の反力を受けきれず、本体が回ってしまい、けがのおそれがあります。

●本体の冷却のため、本体側面の風穴から排気を行なっています。そのため風穴部は熱くなることがありますので、長時間の作業や穴あけ作業のときは補助ハンドルを必ず取り付けてください。直接風穴部に触れるとやけどのおそれがあります。

本体と補助ハンドルの取付部のゴミや油を乾いた布できれいに拭き取ってから取り付けてください。

## 1 補助ハンドルのハンドル部をゆるめて輪の部分を拡げ、本体のくぼみにはめる

ハンドル部をゆるめると輪の部分が拡がる

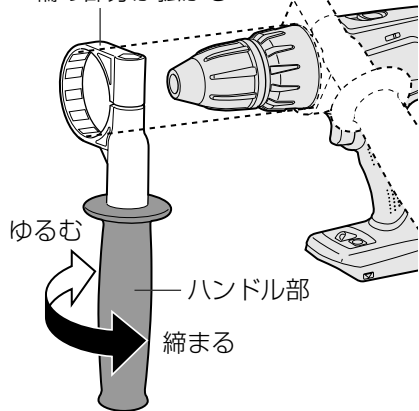

くぼみが見えなくなる位置まで輪の部分を重ねる

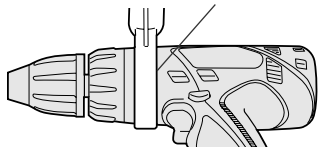

## 2 作業しやすい角度に合わせてハンドル部をしっかり締め付ける

- ①角度を決めて
- ②確実に締める

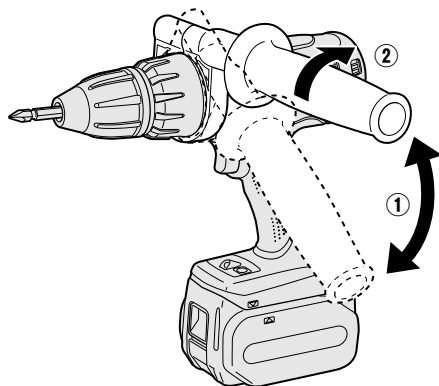

- 太矢印の範囲(「カチッ」と固定される位置)でご使用ください。

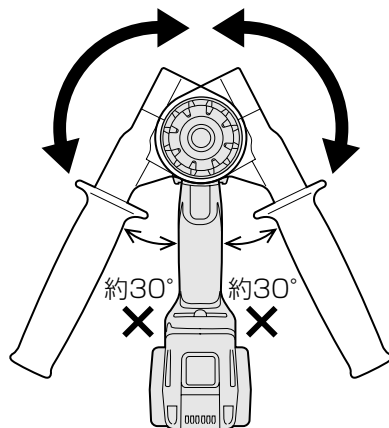

## お手入れ

### チャック内部のゴミを取り除く

- チャックの動作がかたくなるのを防ぐため。



### やわらかい布でふく

ぬれた布やシンナー、ベンジン、アルコールなど揮発性のものは使用しない。(変色・変形・割れの原因)



### 定期点検の実施

- ネジのゆるみ、破損、動作の異常などがないか定期的に点検してください。
- 充電器のコードが破損していないか定期的に点検してください。

### 充電器の電池パック装着部のゴミを取り除く

- 電源プラグをコンセントから抜く。

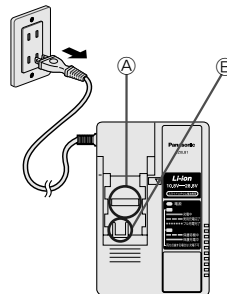

### 電池パック装着部のお手入れ方法

- カバーを押さえて端子AとBを露出させる。
- A: ブラシなどで端子に無理な力がかからないようにゴミを取り除く。
- B: 布などでゴミを取り除く。

## 保管

### 以下の条件を避けて保管する

- 車中などの高温場所
- 直射日光のあたる場所
- 水や湿気などの多い場所
- ゴミやほこりの多い場所
- 子供の手の届く場所
- ガソリンなどの引火物がある場所

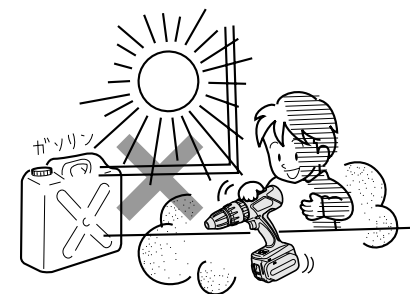

## ⚠ 危険

- 当社充電工具専用の充電式電池パック以外を使わない。  
改造した電池パック(分解して内蔵部品を交換した電池パックを含む)も使用しない。
- 電池パックは、火への投入、加熱をしない。  
発熱・発火・破裂のおそれがあります。
- 本体または充電器からはずした後は、電池パックにパックカバーを必ず取り付ける。  
取り付けないと電池端子が短絡して発火のおそれがあります。

### 長持ちさせるために

- リチウムイオン電池パックは使用後、**充電せずに保管**してください。
- 使用時以外は、ホコリの付着や短絡防止のためパックカバーを取り付けてください。



- 端子部に異物が付着している場合は、取り除いてください。

### 電池パックの寿命

#### 寿命の目安/処置

フル充電しても初期の半分程度の作業しかできないときは製品寿命です。当社充電工具専用の電池パックをお買い求めください。当社指定以外の電池パックを使用された場合の事故・故障については、一切の責任を負いかねます。

### ご注意

電池パックの中の蓄電池のみを交換したリサイクル修理品の電池パックは使用しないでください。事故や故障のおそれがあります。

### リサイクルについて

この製品に使用しているリチウムイオン電池は、リサイクル可能な貴重な資源です。ご使用済み電池パックは再利用しますので廃棄しないで買い求めの販売店へお持ちください。(電池パックは短絡防止のため、端子部に絶縁テープを貼ってください。)



※EZ7460X/EZ7960Xは電池パックを付属していません。ご使用の電池パックに応じたリサイクルをお願いいたします。

### 本製品の使用電池

- 名称: 密閉型リチウムイオン蓄電池
- 公称電圧: 3.6V
- 数量: 6本

### 電池パックを長時間使用しないときは

保管の前に	充電せずに保管
再使用前に	フル充電

- 高速作業を連続的に行なうと本体が熱くなることがあります。
- 低速を高速で行なうと本体の故障の原因になります。

### 作業範囲

作業	相手部材		先端作業範囲	回転数切替ハンドル	
				回転数	モード
ネジ締め	木材	米松	木工用ネジ	~φ6	高速
				~φ8	低速
穴あけ	木材	米松	木工ドリルビット	~φ25 板厚120mm	高速
				~φ36 板厚120mm	低速
	鉄	冷間圧延鋼板(SPC)	金工ドリルビット	~φ13 板厚2.3mm	高速
				~φ33 板厚2.3mm	高速
	サイディング材	コアドリル*	金工ホールソー	~φ50 板厚2.3mm	低速
				~φ160 板厚16mm	低速
モルタル・レンガ(EZ7960のみ)	モルタル用ドリルビット	~φ13 深さ30mm	振動/高速		

※サイディング用

### 作業量

・EZ9L61 使用時/周囲温度 20℃

作業	相手部材		作業サイズ	作業量	回転数切替ハンドル	
ネジ締め	木材	米松	厚み65mm	φ4.1	約400穴	低速
			厚み75mm	φ8	約170穴	低速
穴あけ	鉄	冷間圧延鋼板(SPC)	厚み1.6mm	φ13(下穴φ6.5)	約190穴	低速
				φ25(ホールソー)	約40穴	低速
	木材	米松	厚み120mm	φ18	約110穴	高速
				厚み40mm	φ36	約120穴
	サイディング材	厚み16mm	φ70(コアドリル*)	約180穴	低速	
			φ160(コアドリル*)	約65穴	低速	
モルタル・レンガ(EZ7960のみ・振動)	厚み30mm	φ6.5(モルタル用)	約210穴	高速		
		φ10(モルタル用)	約180穴	高速		

※サイディング用

- 数値は目安です。電池パック性能の経時変化、相手材の硬さなどにより変わります。

## 本体

モーター電圧	DC21.6V	キイレスチャック	把握径φ1.5～φ13mm
回転数	高速：約350～1500回転/分、低速：約100～400回転/分		
弾性体締付トルク*	低速：40N・m (408kgf・cm)、高速：12N・m (122kgf・cm)		
質量(重量)	EZ7460：約2.45kg、EZ7960：約2.50kg		
大きさ (概略寸法)	全長 全高 全幅		
	EZ7460：232×255×75 (mm) EZ7960：245×255×75 (mm) ※電池パック最大幅85 (mm)		

\*弾性体締付トルクとは、ネジ締め、穴あけなどの能力を示すトルクをより実作業に近い条件で計測するために、工具とトルク測定器の間にバネを入れて測定した締付トルクです。

## 充電器(EZOL81)

電源	AC100V 50/60Hz	消費電力	約198W	質量(重量)	約0.9kg
----	----------------	------	-------	--------	--------

充電可能な電池パック	電池パックの種類	リチウムイオン電池		
		材料	容量	
		容量	3.3Ah	1.65Ah
		タイプ	LZ	LE
	電池電圧	28.8V	EZ9L81	—
	充電時間	実用	約27分	—
		フル	約50分	—
	電池電圧	21.6V	EZ9L61	—
	充電時間	実用	約22分	—
		フル	約41分	—
	電池電圧	14.4V	EZ9L41	EZ9L42
	充電時間	実用	約19分	約25分
		フル	約38分	約30分

- 充電時間は目安です。周囲温度や電池パックの状態により異なります。
- 表には、販売中の電池パックと一部販売中止後の電池パック(補修用性能部品保有期間中のもの(販売中止後5年))を掲載しています。
- 表中のEZ9L42以外の電池パックは、充電器EZOL80でも充電できます。

パナソニックの会員サイト「CLUB Panasonic」で「ご愛用者登録」をしてください

お宅の家電情報をまとめて登録管理！ エンジョイポイントをためてプレゼントに応募！

PC <http://club.panasonic.jp/>  
携帯 <http://mobile.club.panasonic.jp/>



※ご愛用者登録には、CLUB Panasonic 会員への登録が必要です。  
※登録時は、商品の品番を事前にご確認ください。  
※このサービスは WEB 限定のサービスです。

### ご愛用者登録用の製造番号について

製造番号の欄には、次の6桁の数字を入力してください。

432513

※上記の製造番号は、今回ご購入の製品のみご利用できます。  
※他の製品をご登録の場合、WEB サイトをご参照ください。

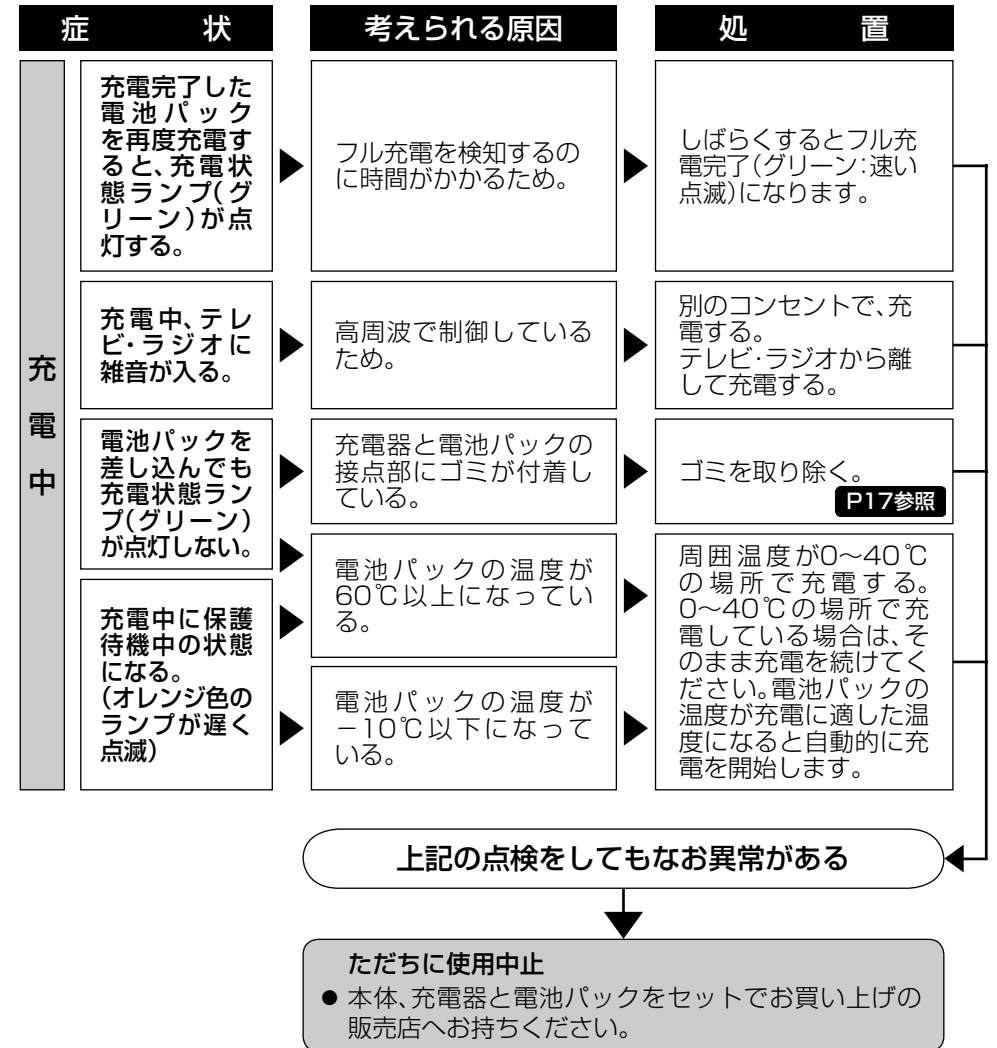

## 愛情点検

### 長年ご使用の充電ドリルドライバー 充電振動ドリル&ドライバーの点検を



#### こんな症状はありませんか？

- ・ 本体や充電器が破損、変形したり、こげくさい臭いがする。
- ・ 充電器のコードが損傷している。
- ・ 動作中に異常な音がある。

#### お願い

故障や事故防止のために使用を中止し、電池パックまたは充電器の電源プラグをコンセントからはずして必ず販売店に点検をご相談ください。

	症 状	考えられる原因	処 置
作業時	動かない。または動いてもすぐ止まる。 (高温/電池切れお知らせランプが点滅)	▶ 本体または電池パックが高温になり保護機能が働いている。	▶ 作業を中断し、本体または電池パックの温度が下がってから使用する。
	操作パネルのボタンを押しても操作できない。(ライトが点灯しない)	▶ 電池パックを充電していない。	▶ 充電する。 <b>P9参照</b>
		▶ 電池パックと本体の接点部にゴミが付着している。	▶ ゴミを取り除く。
		▶ 電池パック取付直後や、LEDライト点灯時5分以上/消灯時1分以上何も操作していない。	▶ スイッチを引く。
		▶ 電池パック装着後、1回も作業していない。	
	フル充電しているのに締付トルクが弱い。または回転が遅い。	▶ 電池パックを充電していない。	▶ 充電する。 <b>P9参照</b>
	操作パネルの表示が正しくない。	▶ 電池パックが故障している。	▶ 新しい電池パックを購入する。 <b>P8参照</b>
		▶ 温度が低い場所(0℃以下)で保管した電池パックを使用した。	▶ 再度充電し、充電完了後に使用する。
	スイッチを切ると、停止音がる。	▶ 高圧線の近くなど、電磁波の影響をうけている。	▶ 故障ではありません。ただし電子回路の誤動作により予期せぬ動作をする可能性がありますので使用しないでください。
	フル充電しても穴あけやネジ締めの本数が少ない。	▶ ブレーキの動作音です。	▶ 故障ではありません。
▶ ビット・ドリルなどのネジの頭がはずれやすい。先端工具に消耗など不具合がある。		▶ 新しい先端工具と交換する。 ( <b>P8参照</b> またはカタログをご覧ください)	
▶ 電池パックの寿命。		▶ 新しい電池パックを購入する。 <b>P8参照</b>	
ネジが締めきらない。	▶ 冷えた電池パック(0℃以下)を充電した。	▶ 電池パックを10℃以上の場所に1時間以上放置し、電池パックの温度が上がってから再度充電する。	
	▶ 電池パックの寿命。	▶ 新しい電池パックを購入する。 <b>P8参照</b>	
	▶ 電池パックの残量が少なくなった。	▶ 充電する。 <b>P9・18参照</b>	
ネジが締めきらない。	▶ 充電電池パックを2か月以上放置していた/または購入したばかりである。		
	その他	<ul style="list-style-type: none"> <li>● 電源プラグをコンセントに差し込んでも電源ランプが点灯しない。</li> <li>● 充電器に電池パックを差し込んだとき冷却ファンが送風を始めない。</li> <li>● 充電開始直後に充電状態ランプが点灯・点滅しない。</li> <li>● 「保護待機中」(オレンジ:遅い点滅)後、1時間以上しても「充電中」(グリーン:点灯)にかわらない。</li> <li>● 「充電中」(グリーン:点灯)後、1時間以上充電しても「フル充電完了」(グリーン:速い点滅)にならない。</li> </ul>	<ul style="list-style-type: none"> <li>● 操作パネル上のすべてのランプ表示が点滅し、スイッチを引いても動かない。</li> </ul>

左記の点検をしてもなお異常がある

**ただちに使用中止**

- 本体、充電器と電池パックをセットでお買い上げの販売店へお持ちください。

# 保証とアフターサービス

(よくお読みください)

修理・お取り扱い・お手入れなどで相談は…  
まず、お買い上げの販売店へお申し付けください

転居や贈答品などで困りの場合は…

- 修理は、サービス会社・販売会社の「修理ご相談センター」へ！
- 使いかた・お買い物などのお問い合わせは、「お客様ご相談センター」へ！

## ■ 保証書(別添付)

お買い上げ日・販売店名などの記入を必ず確かめ、お買い上げの販売店からお受け取りください。よくお読みのと、保管してください。

**保証期間:お買い上げ日から本体・充電器6か月間**  
(ただしビット・電池パック・ケースは消耗品ですので保証期間内でも「有料」とさせていただきます。)

## ■ 補修用性能部品の保有期間 [5年]

当社は、この充電ドリルドライバー・充電振動ドリル&ドライバーの補修用性能部品を、製造打ち切り後5年保有しています。  
注)補修用性能部品とは、その製品の機能を維持するために必要な部品です。

## 修理を依頼されるとき

21~23ページの表に従ってご確認のあと、直らないときは、まず電池パックをはずして、お買い上げの販売店へご連絡ください。

### ● 保証期間中は

保証書の規定に従って、お買い上げの販売店が修理をさせていただきますので、恐れ入りますが、製品に保証書を添えてご持参ください。

### ● 保証期間を過ぎているときは

修理すれば使用できる製品については、ご要望により修理させていただきます。下記修理料金の仕組みをご参照のうえ、ご相談ください。

### ● 修理料金の仕組み

修理料金は、技術料・部品代・出張料などで構成されています。

**技術料**は、診断・故障箇所の修理および部品交換・調整・修理完了時の点検などの作業にかかる費用です。

**部品代**は、修理に使用した部品および補助材料代です。

**出張料**は、製品のある場所へ技術者を派遣する場合の費用です。

## ご連絡いただきたい内容

製品名	充電ドリルドライバー・充電振動ドリル&ドライバー	お買い上げ日	年 月 日
品番	EZ7460(LZ1S・X)・EZ7960(LZ1S・X)	故障の状況	できるだけ具体的に

## パナソニック電工お客様ご相談窓口のご案内

修理・お手入れ・お取り扱い・工事などのご相談は、まずお買い求めの販売店・工事店へお申し付けください。

● 転居や贈答品などで困りの場合は、商品名・品番をご確認の上、下記窓口へ

● 修理に関するご相談は……………

● 使いかた・お手入れなどのご相談は…

### 修理ご相談センター

ナビダイヤル  ハイ 365日  
(全国共通番号) **0570-081-365**  
全国どこからでも市内通話料金でご利用いただけます。  
365日 / 受付9時~20時

ただし、携帯電話・PHS・IP/光電話等は下記の電話番号へおかけください。  
大阪 ☎06-6906-1090 ☎571-8686 大阪府門真市門真1048  
パナソニック電工テクノサービス(株)  
札幌 ☎011-261-6401 ☎名古屋 ☎052-551-7900 ☎  
東京 ☎03-5392-7190 ☎福岡 ☎092-622-0531 ☎

### パナソニック お客様ご相談センター 365日 受付9時~20時

電話 フリーダイヤル  **0120-878-365**  
※携帯電話・PHSからもご利用になれます。

■ 上記番号をご利用いただけない場合…**06-6907-1187**  
■ FAX フリーダイヤル  **0120-878-236**

※ご使用の回線(IP電話やひかり電話など)によっては、回線の混雑時に数分で切れる場合があります。

※☎印は大阪へ自動転送になり、拠点から大阪までの転送通話料は弊社負担です。

※所在地、電話番号、受付時間などが変更になることがあります。

0911

## 【ご相談におけるお客様に関する情報のお取り扱いについて】

パナソニック電工株式会社およびパナソニック電工グループ関係会社(以下「当社」)は、お客様の個人情報をパナソニック製品に関するご相談対応や修理サービスなどに利用させていただきます。併せて、お問合せ内容を正確に把握するため、ご相談内容を録音させていただきます。また、折り返し電話をさせていただくための発信番号を通知いただいておりますので、ご了承願います。当社は、お客様の個人情報を適切に管理し、修理業務等を委託する場合や正当な理由がある場合を除き、第三者に個人情報を開示・提供いたしません。個人情報に関するお問合せは、ご相談いただきました窓口にご連絡ください。

## パナソニック電工株式会社

## パナソニック電工パワーツール株式会社

〒522-8520 滋賀県彦根市岡町33番地

© Panasonic Electric Works Co., Ltd. 2010

パナソニックホームページ <http://panasonic.jp/>