

3.補修用交換部品の供給と保有期間について

集合住宅用商品の補修用交換部品(摩耗部品等)を製造打ち切り後、原則最低7年間保有しています。尚、補修用部品には本体、構造部材等は含みません。
製造打ち切り後7年以上経過し、補修用交換部品のない商品の修理はお受けできない場合もございますので、ご了承ください。

4.部品交換について

部品、部材は使用環境、使用頻度、期間によって性能が劣化します。
その際は販売店様、工事店様を通じて、新しい部品に取り換えてください。
(取っ手、錠セット、ダイヤル錠、丁番、電装部品等)

5.アフターサービスについてのお問合せ

保証期間中の修理など、アフターサービスについて、ご不明の点は工事店様、または最寄りの弊社修理ご相談センターにご相談ください。

●ご連絡していただきたい内容●

- ・ご住所、ご氏名、電話番号
- ・故障または異常の内容をできるだけ詳しく
- ・製品名、品番、取付日
- ・訪問ご希望日

便利メモ (おぼえのため、記入されると便利です。)

| | |
|----------------|-------|
| 商品名 | 使用開始日 |
| 品番 | ロット番号 |
| 取扱販売店名・住所・電話番号 | |

集合住宅用宅配ボックス「MF2型」 「MF2-Net型」

取扱説明書

宅配ボックス本体について

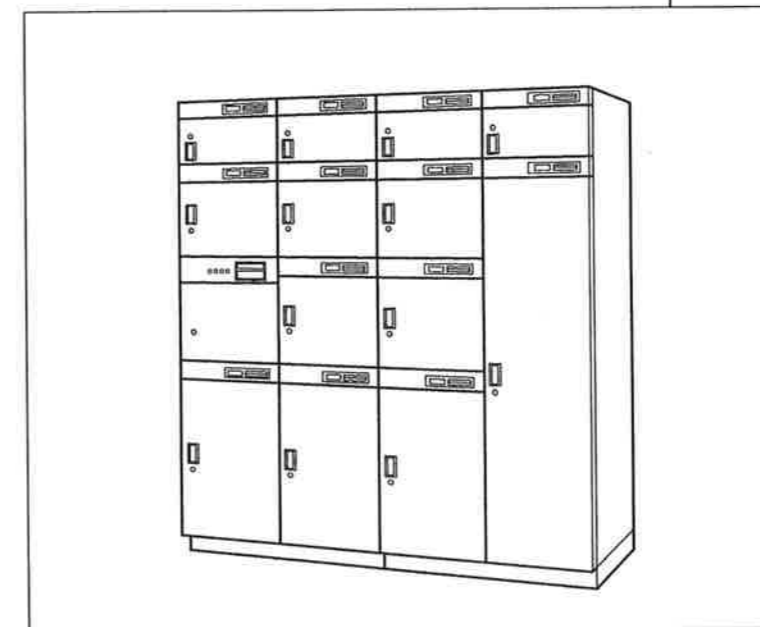

■ご使用前にこの説明書をよくお読みのうえ、正しくご使用ください。そのあと大切に保管し、必要なときお読みください。

■その他の機能(動作確認等)については、施工説明書をお読みください。

■必ず「お取付日・工事店(販売店)」などの記入を確かめて、工事店(販売店)からお受け取りください。

注意

- ・荷物の授受および預けられた荷物等に関する事故に対しては責任を負いかねますので、ご了承ください

(販売店・工事店様へ)
この説明書は施工後、管理人様へ必ずお渡しください。

・アフターサービスについては別添の「アフターサービスと商品保証について」をご覧ください。



| | | |
|-----------------|----------|----|
| 取付け日 | 年 月 日 | 品名 |
| 工事店 (販売店) | 電話 () - | |
| 最寄りの弊社 お客様窓口 | 電話 () - | |





※「アフターサービスと商品保証について」へのご記入もご確認ください。



安全上のご注意

お使いになる人や他の人への危害、財産への損害を未然に防止するため、必ずお守りいただくことを次のように説明しています。

■お守りいただく内容の種類を、次の図記号で区分し、説明しています。(下記は、図記号の一例です)

| | |
|---|-------------------------------|
|  | このような図記号は、してはいけない「禁止」内容です。 |
|  | このような図記号は、必ず実行していただく「強制」内容です。 |

| | |
|--|---|
| 警告 この表示の欄は「死亡または重傷などを負う可能性が想定される」内容です。 | |
|  禁止 ■ボックス内に入らないでください。 ・ケガや事故等の原因となります。 ・特にお子様が中に入って遊んだりしないようにご注意ください。  |  禁止 ■ボックスの上に登ったり、扉にぶらさがったりしないでください。 ・ケガや事故・故障の原因となります。  |

| | |
|--|--|
| 注意 この表示の欄は「傷害を負う可能性または物的損害のみが発生する可能性が想定されている」内容です。 | |
|  必ず守る ■生鮮食料品・貴重品・現金・生花・発火物等は受け取りできません。 ・荷物等に関する事故に対して責任を負いかねます。 ・故意、悪意によるいたずらに対して防御機能はありません。 ■ホース散水等による直接の水洗いはしないでください。 ・故障や腐食、感電の原因となります。  分解禁止 |  分解禁止 ■分解、改造等は絶対にしないでください。 ・ケガや事故・故障の原因となります。 |

もくじ

| | | | |
|-----------------|---|-----------------|------|
| 安全上のご注意 | 2 | ボックスを機械的に解錠するには | 6 |
| 各部のなまえとはたらき | 3 | 宅配ボックスのサービス停止方法 | 7 |
| お使いになる前に | | 故障かな?と思ったら | 8 |
| 1.印鑑を捺印装置にセットする | 4 | 暗証番号管理表 | 9~11 |
| 2.暗証番号の登録方法 | 5 | アフターサービスについて | 12 |
| 使い方 | 6 | | |

各部のなまえとはたらき

捺印装置 (シャチハタ商事(株)製
シャチハタ印を使用)

(例) 原寸



ボックスを施錠しないと作動しません。
(施錠忘れ防止)
※シャチハタ印は印鑑注文用ハガキにて手配してください。

部屋番号表示

配達先部屋番号を表示します。
荷物を3日以上取り出さないと点滅に変わります。

入力用テンキー

部屋番号や暗証番号を入力します。
(暗証番号は任意の数字4ケタを自由に設定できます。)

ツールボックス
暗証番号の設定やサービス停止の設定をおこないます。

通信ユニット
インターネットによる遠隔操作や電子メール通知機能を制御します。
※MF2-Net型のみ

非常解錠用キー
停電時、故障時、暗証番号を忘れた時等緊急時に使用します。

鍵(非常解錠用キー用)
※縦一列共通です。

台座

鍵を紛失した場合

• 鍵穴に表示してある鍵番号をお知らせください。
(有料でお渡しします。)



注意

- 当社宅配ボックスは、印鑑の取付け、暗証番号の設定をしないとご利用できません。暗証番号を設定した部屋のみ、ご利用いただけます。
(初期設定は、受け取り拒否の状態です。)

1. 印鑑を捺印装置にセットする

注意

- 印鑑は、同梱の印鑑注文用ハガキに必要事項をご記入の上注文してください。
(お届けまで3週間程度かかりますので早めにご注文ください。)
マンション名の入った印鑑を無料でお届け致します。
(発注は、シャチハタ商事に直接お願いします。)

1. スリットにメダル状のものを差し込む。

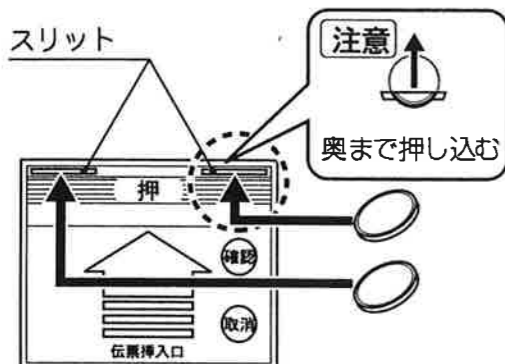

注意

- メダルは直径60mm、厚み2mm程度の大きさの物を使用してください。

2. カバーを開ける。

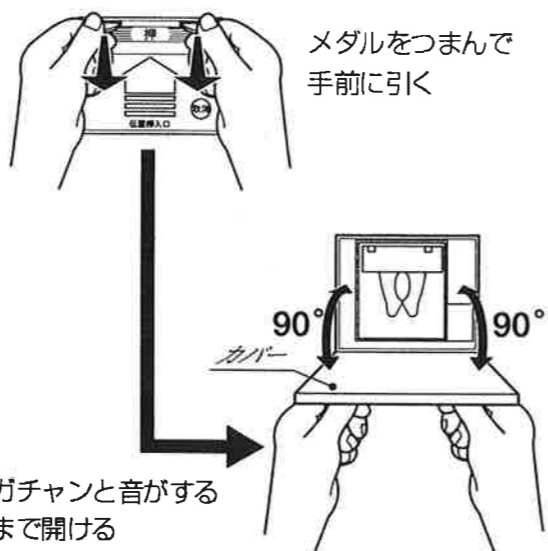

ガチャンと音がするまで開ける

3. メダルをはずし、印鑑をホルダー部に取り付ける。

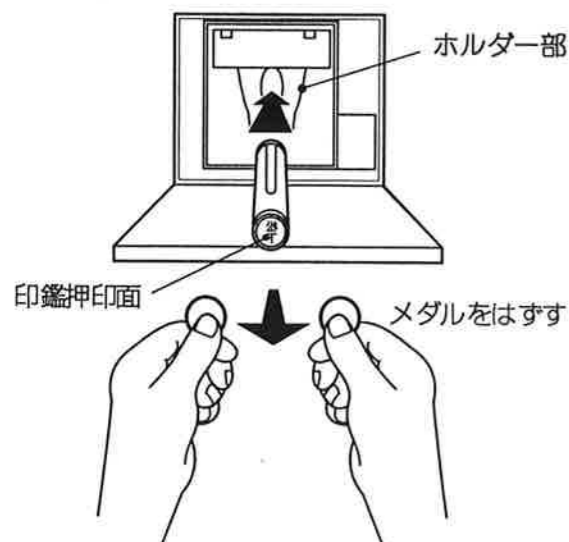

4. カバーを元にもどす。

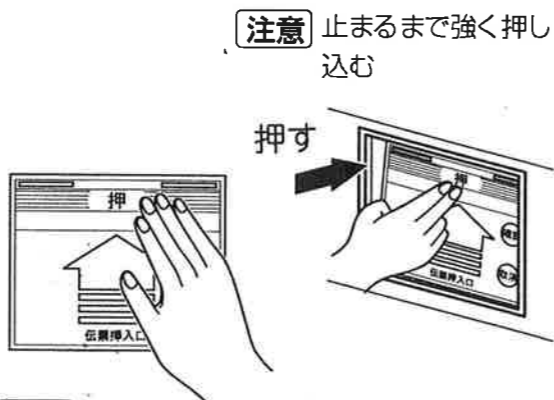

注意

- 奥まで確実にカバーを押し込んでください。印鑑が正しくセットされないおそれがあります。

2. 暗証番号の登録方法

注意

1. 各世帯ごとに任意の数字4ケタの暗証番号を決めます。
(P9、P10の暗証番号管理表に控えをとることをおすすめします。)
2. 暗証番号「0000」と「9999」は使用できません。
(「0000」は受け取り拒否の設定番号です。
「9999」は初期動作確認用の番号です。)

3. 暗証番号を変更する時(忘れた時)は、再登録してください。
4. 暗証番号の最大登録可能数：300世帯/セットまで。
5. インターネット通信機能付タイプの場合、WWWブラウザからも暗証番号の登録/変更ができます。

例 101号室の暗証番号を「1234」で登録したい場合

1. ツールボックスのカギをあけ、扉を開く。



5. 暗証番号「1234」をテンキーで入力。



2. 暗証番号登録ボタンを押す。

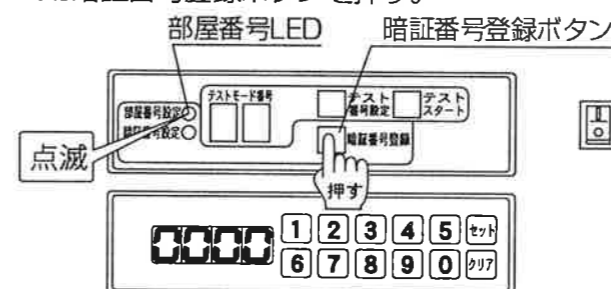

6. 表示している暗証番号が正しければ「セット」ボタンを押す。間違っていたら「クリア」ボタンを押す。



3. 部屋番号「101」をテンキーで入力。

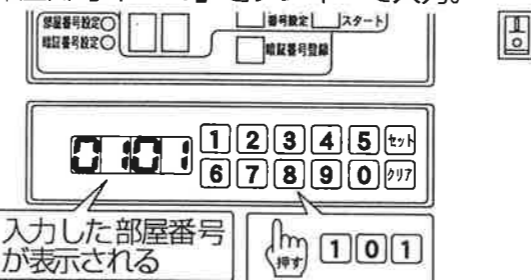

※正しく登録されると「ピーピー」という音が鳴ります。

次の暗証番号を続けて登録する場合は

“2. 暗証番号登録ボタンを押す”から行う。

注意

- 5秒以上操作しなければ自動的に終了します。

4. 表示している部屋番号が正しければ「セット」ボタンを押す。間違っていたら「クリア」ボタンを押す。



7. ツールボックスの扉を閉めカギをかける。



配達方法

1. **配達 + 部屋番号** を押す
(例) **配達 + 2 + 0 + 4**
2. 施錠セットボタンをスライドして扉を閉じる
(施錠します)
3. 捺印装置の部屋番号を確認
正しければ **確認** を押して捺印(3分間のみ作動)
間違っていたら **取消** を押すとボックスは解錠
します。始めからやり直してください
4. 不在配達票を配達先の郵便受けに投入

受取方法

1. 自分の部屋番号が表示されているボックスを
さがす。
2. **受取 + 暗証番号** を押す
(例) **受取 + 1 + 2 + 3 + 4**

ボックスを機械的に解錠するには

暗証番号を忘れたり、停電が長引いたりして、居住人が荷物を受け取れない場合等、緊急に宅配物を取り出したいときには、鍵で扉を強制解錠することができます。

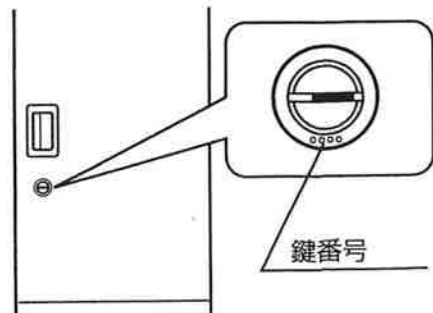

注意

- 鍵番号の下2ケタが同じ番号の非常解錠用キーをお使いください。

※入居者様が退居された場合など、長期間ボックスを使用しないときにサービスを停止してください。

例 101号室への宅配ボックスのサービスを停止したい場合

1. ツールボックスのカギをあけ、扉を開く。

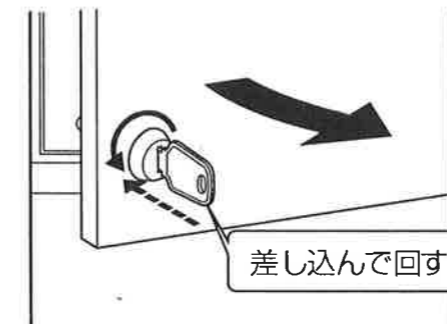

5. 暗証番号「0000」をテンキーで入力。

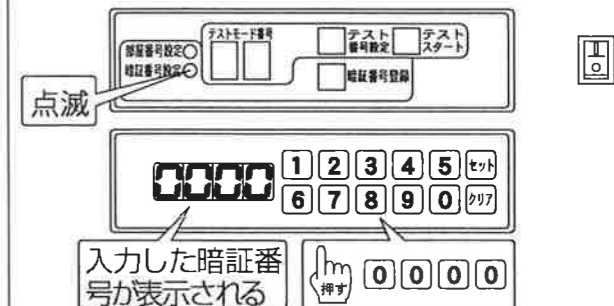

2. 暗証番号登録ボタンを押す。

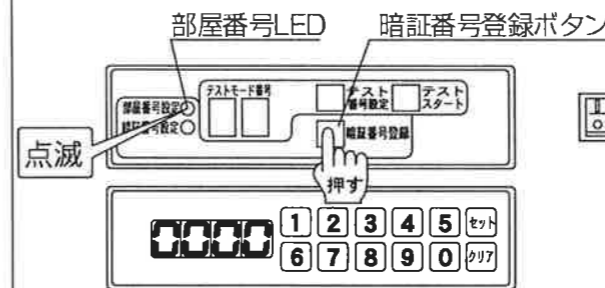

6. 表示している暗証番号が正しければ**セット**ボタンを押す。間違っていたら**クリア**ボタンを押す。



※正しく設定されると「ピッピー」という音が鳴り、101号室のサービスが停止します。

続けて、他の部屋の宅配ボックスのサービスを停止したい場合は

“2.暗証番号登録ボタンを押す”から行う。

注意

- 5秒以上操作しなければ自動的に終了します。

3. 部屋番号「101」をテンキーで入力。

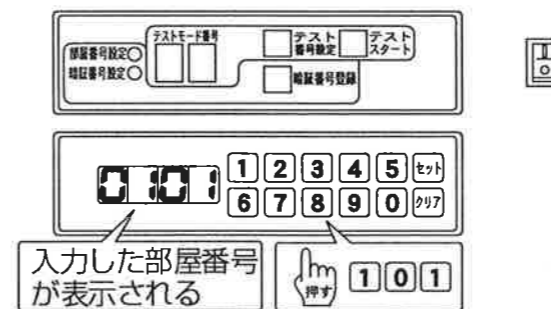

4. 表示している部屋番号が正しければ**セット**ボタンを押す。間違っていたら**クリア**ボタンを押す。

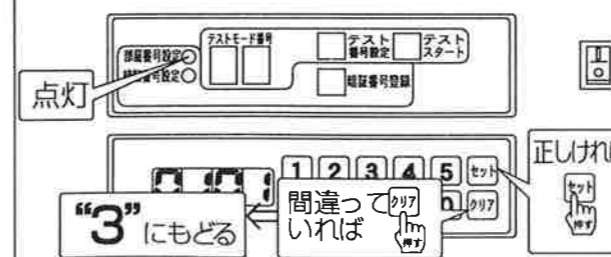

7. ツールボックスの扉を閉めカギをかける。

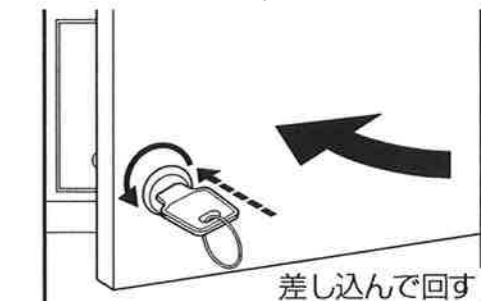











集合住宅用宅配ボックス 取扱説明書

宅配ボックスについて

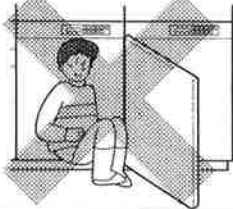
安全上のご注意 必ずお守りください

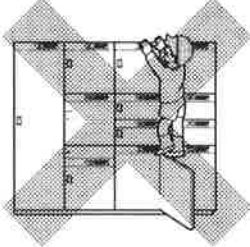
お使いになる人や他の人への危害、財産への損害を未然に防止するため、必ずお守りいただくことを次のように説明しています。

■お守りいただく内容の種類を、次の図記号で区分し、説明しています。(下記は、図記号の一例です)

| | |
|---|--|
|  | このような図記号は、してはいけない「禁止」内容です。 |
|  | このような図記号は、必ず実行していただく「強制」内容です。 |
|  | 警告 この表示の欄は「死亡または重傷などを負う可能性が想定される」内容です。 |
|  | <p>■ボックス内に入らないでください。</p> <ul style="list-style-type: none"> ケガや事故等の原因となります。 特にお子様が入り込んで遊んだりしないようにご注意ください。  |
|  | <p>■ボックスの上に登ったり、扉にぶらさがったりしないでください。</p> <ul style="list-style-type: none"> ケガや事故・故障の原因となります。  |
|  | 注意 この表示の欄は「傷害を負う可能性または物的損害のみが発生する可能性が想定されている」内容です。 |
|  | <p>■生鮮食料品・貴重品・現金・生花・発火物等は受け取りできません。</p> <ul style="list-style-type: none"> 荷物等に関する事故に対して責任を負いかねます。 故意、悪意によるいたずらに対して防御機能はありません。 |
|  | <p>■分解、改造等は絶対にしないでください。</p> <ul style="list-style-type: none"> ケガや事故・故障の原因となります。 |

荷物の受取り方法 暗証番号をマンションの管理人様、管理会社様へあらかじめご申告ください。(ご申告された暗証番号を元に管理人様が宅配ボックスに登録します。)

不在票がポストに入っています。下記要領にて宅配物をお受取りください。

受取方法

例：部屋番号204号宅の方が暗証番号1234で取り出すことを示しています。

※操作パネルの仕様は、宅配ボックスの種類によって異なりますが、操作方法は同じです。

1. 自分の部屋番号が表示されているボックスをさがす。(操作パネル例)

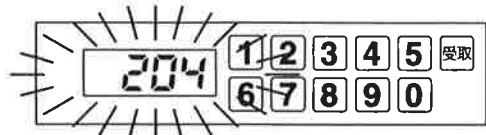

2. 受取 + 暗証番号 を押す

(例) 受取 + 1 + 2 + 3 + 4

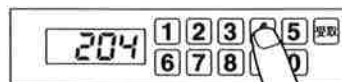

3. ボックスの扉を開け、荷物を取り出す。

●商品改良のため、仕様、外観は予告なしに変更することがありますのでご了承ください。

荷物の配達方法

- 詳しくは、宅配ボックス本体に貼り付けている説明シールの内容をご覧ください。
- ①荷物の入っていない空のボックスを選び、扉を開けて荷物を入れます。
 - ※前入れ前出しタイプ(MF2型、MP-FF型など)の場合、部屋番号が表示されていないボックスを選んでください。
 - ※前入れ後ろ出しタイプ(MR型、MP-RR型など)の場合、配達側ボックスの配達表示マークが無色(点灯していない)のボックスを選んでください。
(荷物が入っている場合は赤色に点灯しています)
- ②操作パネルにて **配達** + **部屋番号** を押す。

(例) 204号室に荷物を届ける場合：**配達** + **2** + **0** + **4**
- ③施錠セットボタンをスライドして扉を閉じる。(施錠します)
 - ※宅配ボックスのタイプによって施錠セットボタンの形状、設置位置は異なります。
 - 詳しくは宅配ボックス本体の説明シールをご覧ください。
- ④捺印装置横の部屋番号表示を確認する。
 - 部屋番号が正しい場合：**確認** を押して伝票に捺印してください。
(捺印装置は3分間のみ作動します。)
 - 間違っている場合：**取消** を押し、②以降をやり直してください。(自動的に解錠されます。)
- ⑤不在配達票を配達先の郵便受け(ポストなど)に入れてください。

エラーメッセージについて

※商品のタイプによっては、エラーメッセージ機能の無い場合がございます。ご了承ください。

故障したときに、エラーメッセージが表示されます。メッセージが表示されている場合は、宅配ボックス「非常用鍵」を保管されている管理人様、もしくは管理会社様にご連絡ください。
(表示例)

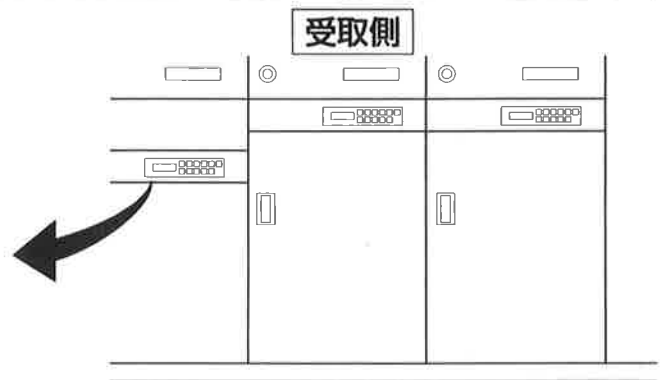
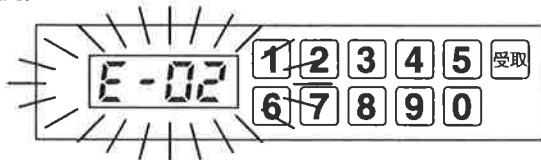

お願い 暗証番号を登録しないと使用できません。

暗証番号の登録方法

任意の暗証番号を設定し、下記用紙にご記入ください。
用紙は、係()までお渡しください。
※暗証番号は「0000」及び「9999」以外の4ケタの数字で設定してください。

暗証番号 (お客様控え)

| | | | |
|--|--|--|--|
| | | | |
|--|--|--|--|

きりとりせん

部屋番号 号室

お名前 様

暗証番号

| | | | |
|--|--|--|--|
| | | | |
|--|--|--|--|

管理人様へ…取扱い要領は、商品本体に貼ってありますが、入居者様にお渡しする場合は、本紙をコピーの上お使いいただくようお願い申し上げます。(インターネット通信機能付の場合は、別紙「インターネット通信機能 取扱説明書」もコピーをお願いします。)

故障かな?と思ったら



異常音や異臭が発生している場合は、速やかに電源を切り、修理、サービスをご依頼ください。

●修理、サービスを依頼される前に次の項目の点検をしてください。

| 症状 | 点検・確認 | 処置 |
|---|---|---|
| 宅配ボックスが動かない | 宅配ボックス本体の電源が入っていますか? | ツールボックスの扉を開け、電源スイッチを入れてください。プレーカーが「入」になっているか確認してください。 |
| | 電源線やボックス間相互の信号線が正しく接続されていますか? | 電源線や信号線が間違いなく、確実に接続されているか確認してください。 |
| | 宅配ボックスのボックス番号が正しく設定されていますか? | 宅配ボックス本体の施工説明書をお読みのうえ、各ボックスのボックス番号が正しく設定されているか確認してください。 |
| 宅配ボックスに荷物を入れられない (扉のカギがかからない) | 「施錠セットボタン」をセットしてから扉を閉めましたか? | 宅配ボックス本体の説明書及び本体扉に表示されている操作方法にて施錠セットボタンをセットしてください。 |
| | 配達先の部屋番号を正しく入力しましたか? | 宅配ボックス本体の説明書及び本体扉に表示されている操作方法にて正しく部屋番号を入力してください。 |
| | 配達先住戸の部屋番号が登録されていますか? | 宅配ボックス本体の説明書に記載されている登録方法に従い、正しく暗証番号を登録してください。 ※暗証番号を登録しないと宅配ボックスを利用することができません。 |
| | 荷物が大きすぎいませんか? 荷物を詰めこんでいませんか? | 荷物の大きさに合ったボックスに入れなおしてください。 |
| | 届け先入居者が荷物の受取り拒否設定にしている いませんか? | 長期不在時など、入居者が受取り拒否設定にしている間は、ボックスを施錠することができません。 受取り拒否の解除をしてください。 |
| | 施錠部の信号線が正しく接続されていますか? | 配線状態をご確認頂き、正しく接続されているかをご確認ください。 |
| | 施錠部がボックスの鍵穴に正しく入りますか? (ボックスが変形していませんか?) | 宅配ボックス本体が正しく(垂直に)施工されているかご確認ください。 |
| 宅配ボックスから荷物が出せない (扉が開かない) | 暗証番号を押して扉を開けようとした時、「ピピピピ…」という警告音が鳴っていますか? | 暗証番号が正しく登録されていないおそれがあります。暗証番号を再度、登録してみてください。 |
| マスターキーにて扉の解錠ができない (扉が開かない) | マスターキーが扉の鍵と合っていますか? | マスターキーの番号と扉の鍵部に刻印されている番号が合っているかを確認してください。 |
| 宅配ボックスに荷物を入れてもマンション内インターホン機器の宅配表示ランプ(着荷表示)が点灯しない | 宅配ボックスとインターホン機器(宅配用インターフェイス盤)が正しく接続されていますか? | RS422信号線が間違いなく、確実に接続されているか確認してください。(結線間違い、断線など) |
| | 全てのマンション内インターホン機器の電源が入っていますか? | インターホン機器の説明書に従い、電源スイッチを入れてください。(宅配用インターフェイス盤、警報監視盤、住宅情報盤など) |
| | 全てのマンション内インターホン機器相互の信号線が正しく接続されていますか? | インターホン機器の説明書に従い、正しく接続されているか確認してください。 |
| | 信号線は指定電線を使用していますか? | 必ず指定の電線をご使用ください。指定以外の電線をご使用の場合、動作保証を致しかねます。 |
| | 宅配ボックスとインターホン機器(宅配用インターフェイス盤)との配線距離は100m以内ですか? | RS422信号線の最大配線可能距離は100mまでです。配線距離が100m超の場合、動作保証を致しかねます。 |
| | 全てのマンション内インターホン機器の初期設定が正しく設定されていますか?(棟番号、住戸番号など) | 各インターホン機器の説明書に従い、正しく接続されているか確認してください。 |
| | 宅配ボックスの棟番号設定が正しく設定されていますか? (宅配ボックスとインターフェイス盤の番号が一致していますか?) | 当説明書の記載内容に従い、正しく設定されているか確認してください。 |
| 宅配ボックスのボックス番号が正しく設定されていますか? | 宅配ボックス本体の説明書に記載されている設定方法に従い、正しくボックス番号を設定して下さい。 | |
| 宅配ボックスから荷物を出してもマンション内インターホン機器の宅配表示ランプ(着荷表示)が消灯しない | 他のボックスに同一住戸宛の荷物が入っていませんか? | 他のボックスに同一住戸宛の荷物が入っていないか確認してください。 *宅配ボックスに同一配達先の荷物が複数個入っている場合、全ての荷物が取り出されるまで宅配表示ランプが消灯しない場合があります。 |
| | 棟番号設定がインターホン機器と異なっていませんか? | 棟番号が正しく設定されているか確認してください。 |
| | 宅配ボックスのボックス番号が正しく設定されていますか? | 宅配ボックス本体の説明書に記載されている設定方法に従い、正しくボックス番号を設定して下さい。 |

●商品改良のため、仕様、外観は予告なしに変更することがありますのでご了承ください。

パナソニック電気株式会社 [〒571] 大阪府門真市門真1048

集合住宅用宅配ボックス 施工・取扱説明書 インターホン(HA)連動機能について

工事店様へのお願い

- ・正しい施工をしていただくため、必ずお読みください。
- ・この説明書は、施工後、必ず管理人様にお渡しください。
- ・宅配ボックス本体の施工方法は別紙宅配ボックスの施工説明書をお読みください。
- ・電気配線工事は、必ず「電気設備技術基準」ならびに「内線規程」に準じてください。
- ・本体工事と電気配線工事など工事を分けて行う場合、必ずこの説明書を担当の工事業者様にお渡しください。
- ・施工完了後は動作確認を行い、お客様に取り扱い説明の上、他の説明書など付属の部品や資料を必ずお渡しください。

管理人様へのお願い

- ・この説明書は長く保存いただき、お役立てください。

安全上のご注意 必ずお守りください

| | | | |
|---|--|-------------|---|
| 警告 この表示の欄は「死亡または重傷を負う可能性が想定される」内容です。 | | | |
| 必ず守る | ■必ず電源(AC100V)を切った状態で施工してください。 守らないと感電や故障の原因となります。 | 分解禁止 | ■仕様変更・改造・分解は絶対にしないでください。 ケガの発生や事故の恐れがあります。 (変更、改造、分解された場合は、商品の保証を致しかねます。 |
| | ■商品の施工は必ず説明書に従い確実に行ってください。 守らないとケガの発生や事故の恐れがあります。 (記載されない方法で施工された場合、商品の保証を致しかねます。 | | 禁止 |
| 注意 この表示の欄は「障害を負う可能性または物的損害のみが発生する可能性が想定される」内容です。 | | | |
| 禁止 | ■小勢力端子(信号線用端子)にAC100V用電源線を接続しないでください。 発火、発煙の原因となります。 | 必ず守る | ■施工後、ねじ類の締め具合をもう一度、点検してください。 守らないと接合強度不足による破損や思わぬ事故の原因となります。 |

施工上のご注意

- ①信号線は必ず指定の電線を使用してください。(AE線は使用できません。)
- ②AC100V配線と小勢力配線が接触しないように施工してください。(30cm以上離してください。)
- ③小勢力端子(信号線用端子)のねじは確実に締め付けてください。
- ④接続するインターホン関連の機器については、各機器に付属の説明書をお読みください。
- ⑤宅配ボックスから宅配用インターフェイス盤までの信号線の長さ(距離)は100m以内にしてください。
- ⑥宅配ボックスと宅配用インターフェイス盤との通信方式にはA方式(単方向通信)とB方式(双方向通信)の2種類があります。信号線の結線方法が異なりますのでご注意ください。

システム図

- ・当社 HA・防災システム(事)製品でのシステム例です。(インターホン機器の名称とシステム構成内容は、メーカーによって異なります。)
- ・接続するインターホン機器は、別途お買い求めください。

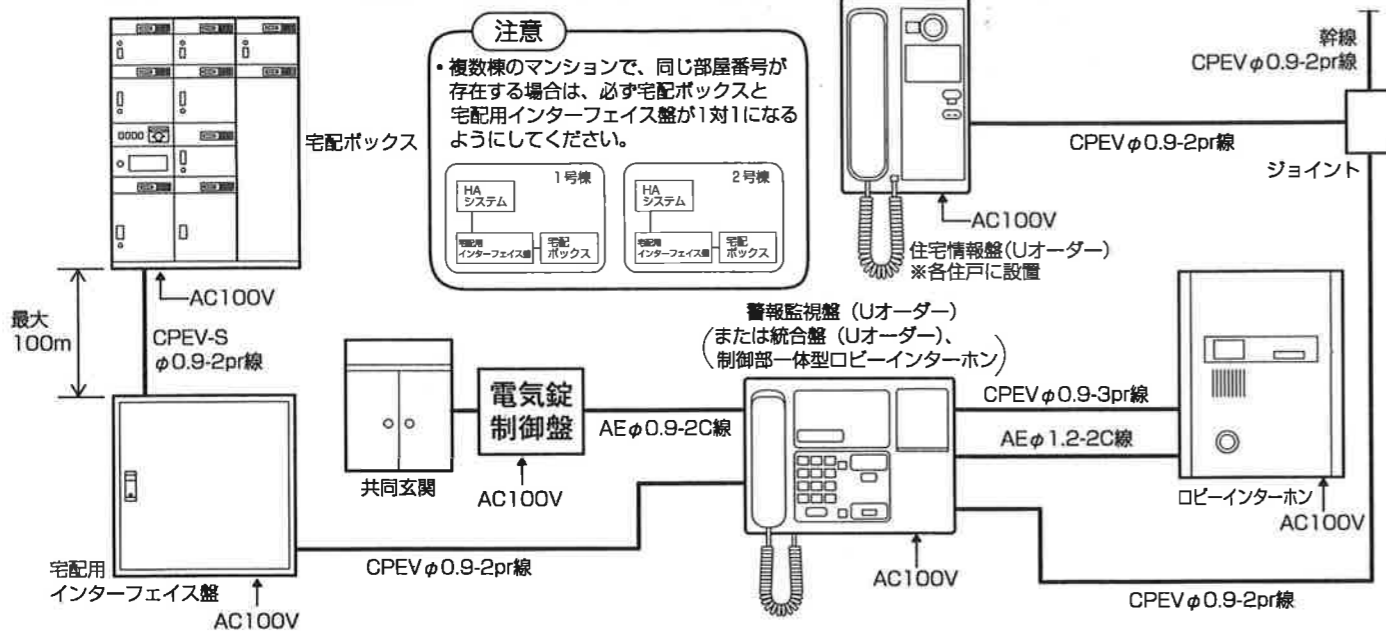

注意
 ・複数棟のマンションで、同じ部屋番号が存在する場合は、必ず宅配ボックスと宅配用インターフェイス盤が1対1になるようにしてください。

使用電線

- 宅配ボックス～宅配用インターフェイス盤の信号線は、下記指定電線を使用してください。
 ※AE線は使用できません

| 使用電線 | 種類 | 記号 | 心数 | シールド有無 |
|------|---------|---------------------------|-------------------------------|--------|
| | ツイストペア線 | CPEV-Sφ0.9 FCPEV-Sφ0.9 | 2pr (4P) 又は 3pr (6P) | シールド有 |

結線図

- 宅配ボックスと宅配用インターフェイス盤との間の接続インターフェイスはRS422Aです。
- 注意** ● 宅配用インターフェイス盤の接続端子記号は、メーカーによって異なる場合があります。
- 宅配ボックス～宅配用インターフェイス盤の配線距離は最大100mまでです。
- Aタイプ(単方向通信)とBタイプ(双方向通信)の2タイプがあります。

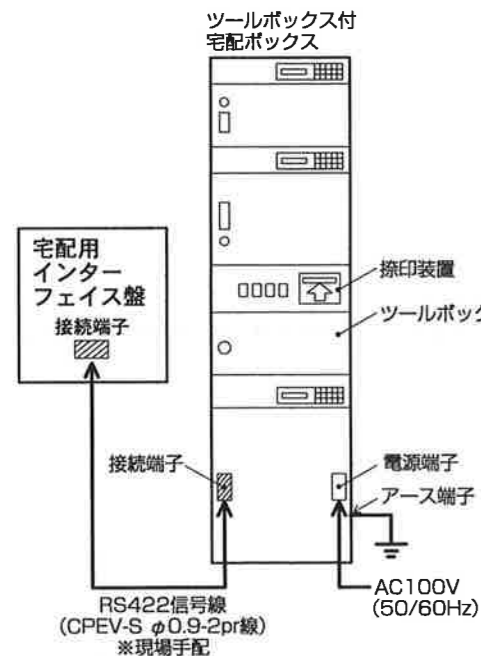

●通信方式がA方式(単方向通信仕様)の場合

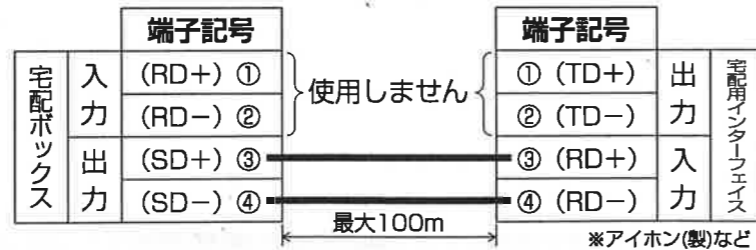

●通信方式がB方式(双方向通信仕様)の場合

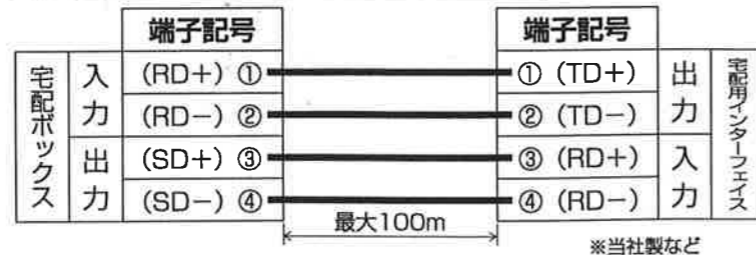

配線方法

- 宅配用インターフェイス盤から他のインターホン機器への配線方法は、各機器の説明書をお読みください。
- AC100V電源線の配線方法は、宅配ボックス本体の施工説明書をお読みください。
- ねじ端子のねじは確実に締め付けてください。

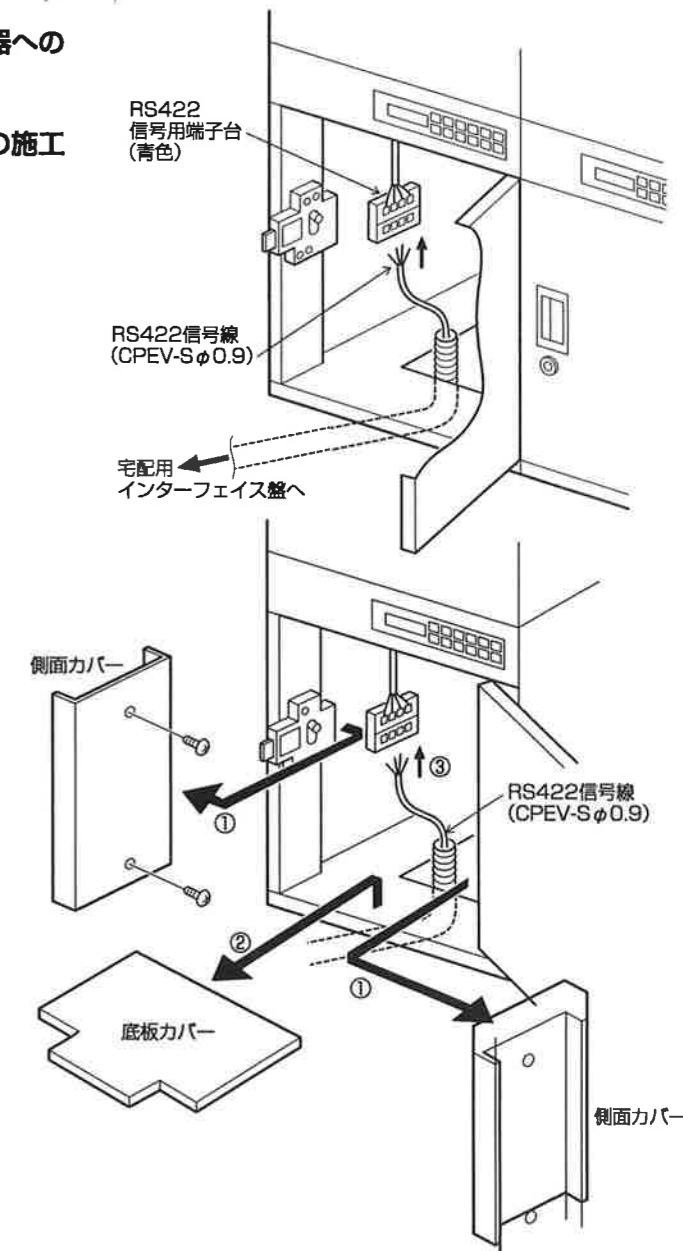

- ① ツールボックス付宅配ボックスの扉を開け、ボックス内の側面カバーを両側とも取り外す。
- ② ボックス内の底板カバーを取り外す。
- ③ RS422信号線(CPEV-Sφ0.9)を信号用端子台近くまで引き込む。
 ※宅配ボックス本体の施工時にあらかじめ配管と配線しておいてください。
- ④ RS422信号線の被覆をむく。

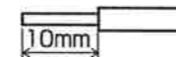

- ⑤ RS422信号用端子台に信号線を接続する。
 ※宅配用インターフェイス盤の接続端子記号は、メーカーによって異なる場合があります。

- 注意** ● 端子ねじは確実に締め付けてください。
- 隣の端子ねじや電線相互、端子台近くの金属部分に電線の芯線が触れない(短絡しない)ようにしてください。

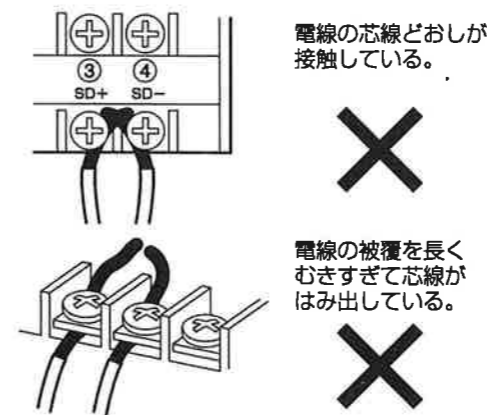

●A方式(単方向通信仕様)の場合

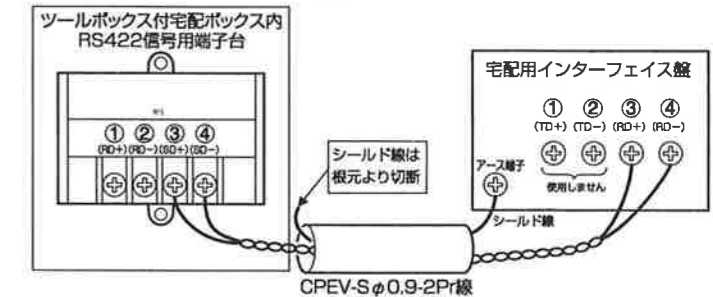

●B方式(双方向通信仕様)の場合

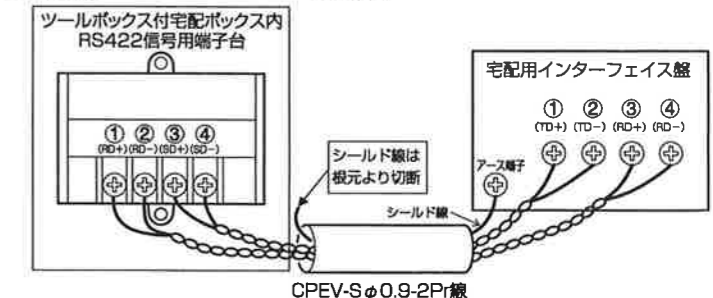

棟番号の変更方法

- ツールボックス内のHA連動制御基板にて、「宅配ボックスの棟番号の設定・変更」ができます。
ツールボックス制御部を宅配ボックス本体から引き出し、HA連動制御基板内のスイッチにて設定変更をしてください。
- 棟番号は、マンション内インターホン機器の設定番号と統一させてください。
- 棟番号は1から8まで設定可能です。(出荷時は0「棟番号設定無し」に設定しています。)

1. ツールボックス制御部の引き出し方法 ②必ず電源がOFFの状態で行ってください。

| 前入れ前出しタイプの宅配ボックスの場合 (MF2型、MP-FF型など) | 前入れ後出しタイプの宅配ボックスの場合 (MP-RR型、MR型など) |
|--|--|
| <p>① ツールボックスの扉を開く。 ※扉が施錠されている場合は付属のマスターキーを使って開いてください。</p>  | <p>① ツール付ボックスの受取側扉を開く。 ※扉が施錠されている場合は付属のマスターキーを使って開いてください。</p>  |
| <p>② ツール制御部引き出し固定ねじ(2本)を外す。</p>  | <p>② ボックス内上側にある宅配制御部引き出し固定ねじ(2本)を外す。</p>  |
| <p>③ ツール制御部引き出しを途中まで引き出す。</p> <p>注意</p> <ul style="list-style-type: none"> 引き出し過ぎると、落下する恐れがあります。  | <p>③ 宅配制御引き出しを途中まで引き出す。</p> <p>注意</p> <ul style="list-style-type: none"> 引き出し過ぎると、落下する恐れがあります。  |
| <p>④ ツール付ボックスの配達側扉を開け、ツール制御部引き出し固定ねじ(2本)を外す。</p>  | <p>④ ツール付ボックスの配達側扉を開け、ツール制御部引き出し固定ねじ(2本)を外す。</p>  |
| <p>⑤ ツール制御部引き出しを途中まで引き出す。</p> <p>注意</p> <ul style="list-style-type: none"> 引き出し過ぎると、落下する恐れがあります。  | <p>⑤ ツール制御部引き出しを途中まで引き出す。</p> <p>注意</p> <ul style="list-style-type: none"> 引き出し過ぎると、落下する恐れがあります。  |

棟番号の変更方法とHA連動制御基板の各部のなまえとはたらき

2. 棟番号の変更のしかた

- ツールボックス制御部内 HA連動制御基板の「棟番号設定」スイッチにて棟番号を変更してください。
- 注意** ● 必ず全ての宅配ボックスが空(荷物無し)の状態に変更して下さい。
- HA連動制御基板内の「棟番号設定」スイッチ以外の回路部品、ならびに他の回路基板は絶対に素手で触らないようにしてください。感電や静電気による故障等の原因となります。
- 棟番号はマンション内インターホン機器の設定番号と必ず統一してください。設定内容が異なると正しく動作しません。

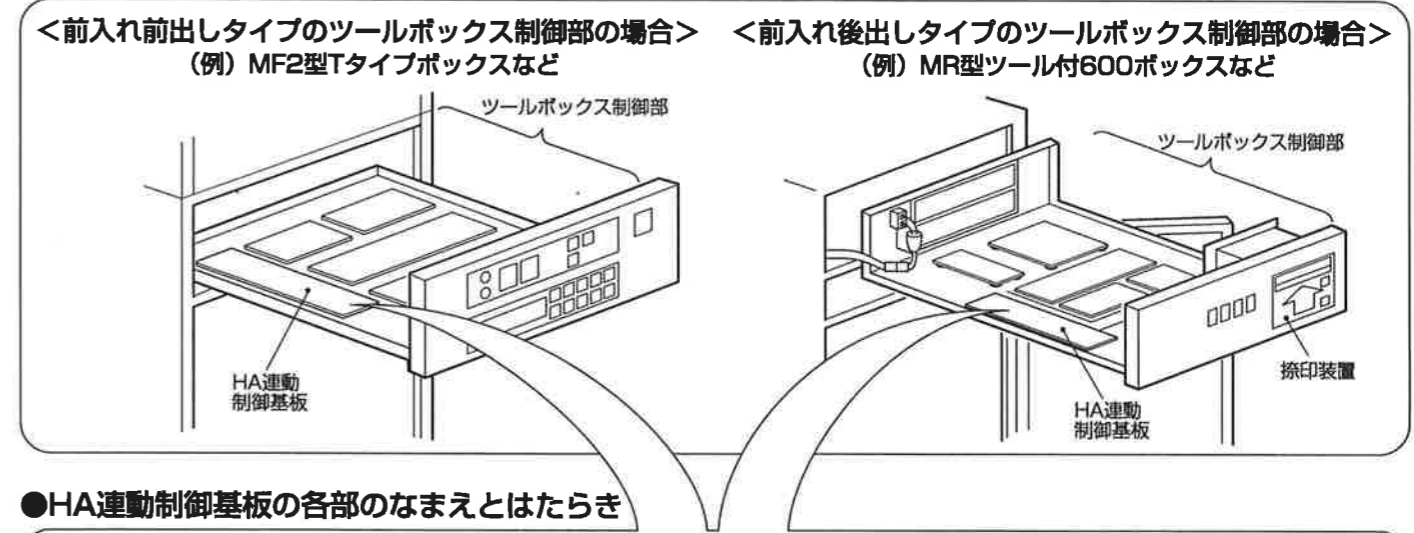

● HA連動制御基板の各部のなまえとはたらき

② HA連動制御基板のスイッチ等は、動作確認時やメンテナンス時に使用するもので、施工時や通常使用時には使用しません。

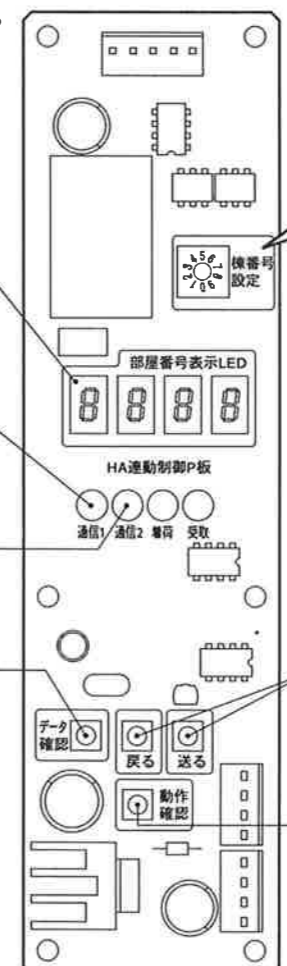

- 部屋番号表示ランプ(常時消灯)**
・宅配ボックスに荷物が預けられた時、及び荷物が取り出された時に配達先部屋番号を10秒間点灯表示します。
- 通信1表示ランプ(常時消灯)**
・宅配ボックス内のシステム上で何らかのデータ通信が発生した場合に点滅します。
- 通信2表示ランプ(常時消灯)**
・宅配ボックスとインターホン機器との間でデータ通信が発生した場合に点滅します。
- データ確認ボタン**
・このボタンを押すと、最新の動作データを部屋番号表示ランプなどに表示します。
(例)101号室に荷物が預けられた場合
- 「戻る」、「送る」ボタン**
・動作データ確認の際、このボタンを押すと、過去の動作データを最大50件分まで確認することができます。
- 動作確認ボタン**
・待機状態(全ランプ消灯時)にこのボタンを押すと、すべてのランプが30秒間点灯します。
※ランプの不良が無いか確認できます。

「棟番号設定」スイッチ

小型マイナスインドライバー等にて、「棟番号設定」スイッチの設定を変更できます。

初期設定 (ダイヤルが0に指さす)

棟番号を3に設定する場合 (ダイヤルが3に指さす)

注意 ● 棟番号の設定を変更する場合、宅配ボックスの電源をOFFにし、設定変更後に再度電源をONにしてください。
※「棟番号設定」スイッチの設定を変更するだけでは設定変更はできません。
必ず宅配ボックスを再起動する必要があります。

データ確認方法

```

    graph TD
      A[待機状態] -- "「データ確認」" --> B[最新の動作データ]
      B -- "「戻る」" --> C[以前の動作データ]
      C -- "「送る」" --> B
      C -- "「戻る」" --> D[最古の動作データ]
      D -- "「送る」" --> C
      style B stroke-width:2px
      style C stroke-width:2px
      style D stroke-width:2px
  
```

最大50件分まで保存

動作確認方法

●実際に宅配ボックスにて荷物の「配達/受取り」の操作を行い、インターホン機器が正しく動作することを確認してください。

①宅配ボックス本体、及びインターホン機器の電源を入れる。

※本体ボックスの電源ON/OFFスイッチはツールボックス内にあります。
※宅配用インターフェイス盤などインターホン機器の電源ON/OFFは各機器の説明書に従って行ってください。

①-1 ツールボックスのカギをあけ、扉を開く。



①-2 電源スイッチをONにする。

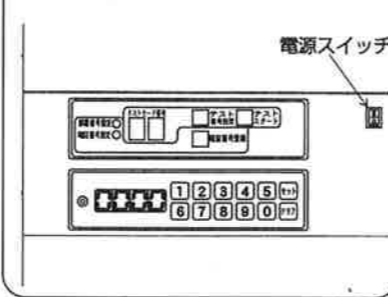

②仮暗証番号を登録する。

※マンション内住戸で室内インターホン機器の動作確認が可能な部屋番号をお選びください。
※仮暗証番号は「1234」に設定してください。
※動作確認後、必ず仮暗証番号を消去してください。(P.7⑧参照)

②-1 暗証番号登録ボタンを押す。

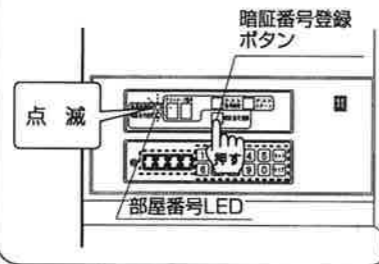

②-4 仮暗証番号「1234」をテンキーで入力する。

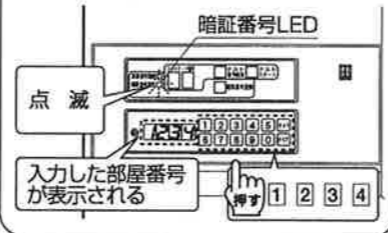

②-2 部屋番号をテンキーで入力する。(例) 204号室の場合

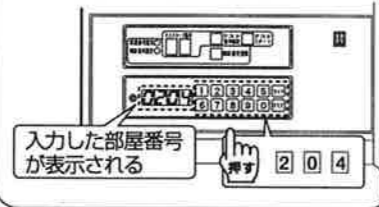

②-5 表示している暗証番号が正しければ「確認」ボタンを押す。間違っていたら「取消」ボタンを押す。

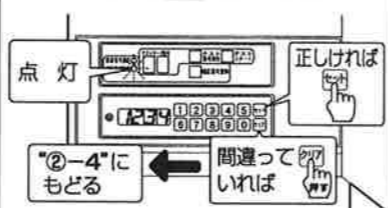

②-3 表示している部屋番号が正しければ「確認」ボタンを押す。間違っていたら「取消」ボタンを押す。
※セットボタンを押すと部屋番号設定ランプが「点滅」から「点灯」に変わります。

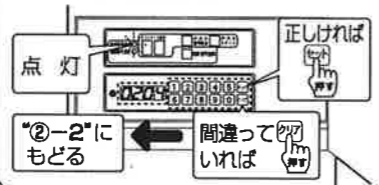

※正しく登録が完了すると、「ピピピ」と音が鳴り、暗証番号設定ランプが「点滅」から「点灯」に変わります。

注意
・5秒以上操作しなければ自動的に終了します。操作が終了していない場合は②-1の操作からもう一度実施してください。

③宅配ボックス番号の設定及び確認

●別紙宅配ボックス本体の施工説明書に従い、宅配ボックス番号の設定、及び確認を行ってください。
・宅配ボックス番号の設定：「テストモード11」を実行してください。
・宅配ボックス番号の確認：「テストモード02」を実行してください。
※宅配ボックスの番号設定をしないと配達/受取り操作による動作確認ができません。
※宅配ボックスのボックス番号を正しく設定してください。
正しく設定しないとインターホン機器が正常に動作しない場合があります。

<誤った設定例>

- ・ボックス番号が1から32以外に設定されている。
- ・ボックス番号が重複している。(例：1番ボックスが2つある、等)

動作確認方法

④配達操作を行う。**注意** ●前入れ後出しタイプの宅配ボックスの場合は、配達側より操作してください。

④-1. 「配達」+「部屋番号」を押す
(例) 「配達」+「2」+「0」+「4」

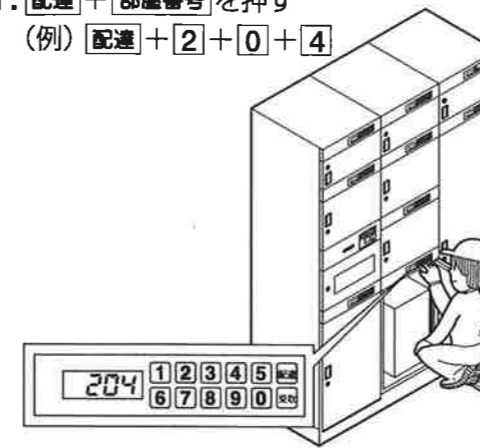

④-2. 施錠セットボタンをスライドして扉を閉じる(施錠します)

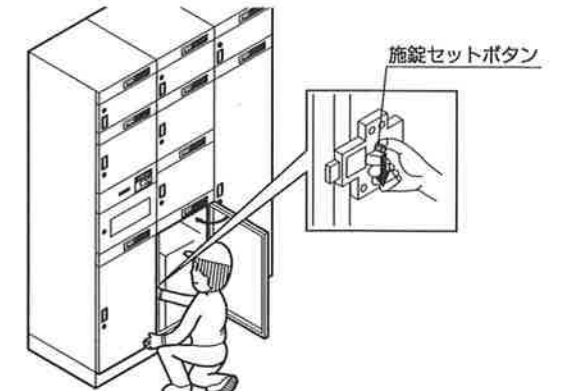

④-3. 捺印装置の横の部屋番号表示を確認

正しければ：「確認」を押してください。

間違っていたら：「取消」を押すとボックスは解錠します。④-1の操作からやり直してください。

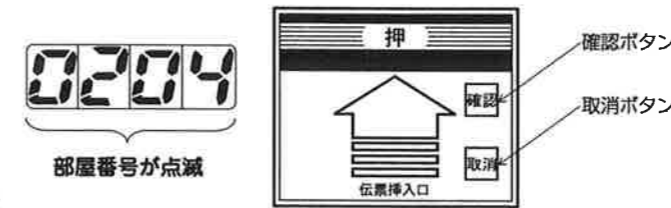

配達操作が正常に動作しない場合

●「ピピピピ」という警告音が鳴り、ボックスの扉が自動的に解錠されます。以下の項目をご確認頂き、再度配達操作を行ってください。

1. 仮暗証番号が設定されていますか？
2. ボックス番号が設定されていますか？
3. 施錠セットボタンを下にスライドしてから扉を開けていますか？

⑤配達先住戸内のインターホン機器(住宅情報盤など)の宅配表示ランプが点灯していることを確認する。
※表示ランプの名称は、機器の種類やメーカーによって異なる場合があります。

宅配表示ランプが点灯しない場合

●P.8の「故障かな?と思ったら」をお読みいただき、点検を行って再度配達操作を行ってください。

⑥受取り操作を行う。

●操作パネルのテンキーにて「受取」+「暗証番号」を押してください。

(例) 「受取」+「1」+「2」+「3」+「4」



注意

●前入れ後出しタイプの宅配ボックスの場合は受取り側より操作してください。

⑦配達先住戸内のインターホン機器(住宅情報盤など)の宅配表示ランプが消灯していることを確認する。
※表示ランプの名称は、機器の種類やメーカーによって異なる場合があります。

宅配表示ランプが点灯しない場合

●P.8の「故障かな?と思ったら」をお読みいただき、点検を行って再度受取り操作を行ってください。

⑧仮暗証番号を消去する。

●再度②の操作を行い、仮暗証番号を「0000」に登録してください。

※動作確認終了後、必ず仮暗証番号を「0000」に設定し、宅配ボックスを利用停止状態にしてください。