

## 取扱説明書

### 室内物干しユニット ホシ姫サマ 天井直付け 手動タイプ

品番：CWFE12CM

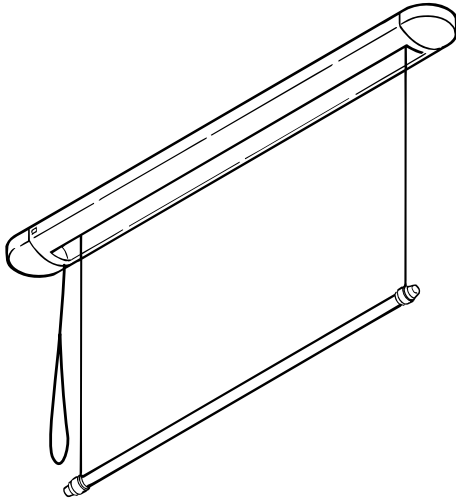

室内物干しユニット  
(ホシ姫サマ)

このたびは、「室内物干しユニット ホシ姫サマ」をお買い上げいただき、まことにありがとうございます。

- 取扱説明書をよくお読みのうえ、正しく安全にお使いください。
- ご使用前に「安全上のご注意」を必ずお読みください。
- 保証書は「お引き渡し日・販売店名」などの記入を確かめ、取扱説明書とともに大切に保管してください。
- この商品は、一般住宅、それに準じる居住施設および高齢者施設、小規模商業施設(床面積150m<sup>2</sup>未満)の屋内専用商品です。土足で利用される建物でのご使用や他の用途へのご使用はおやめください。不特定多数の方が利用する建築物(学校、体育館、その他小規模商業施設であっても不特定多数の方が利用する施設など)や、過酷な条件(高温・多湿、寒冷、油分が多いなど)でのご使用はおやめください。
- 屋外および浴室内部など頻繁に水分と接するところには使用しないでください。

販売店・工事店様へ：

この取扱説明書は施工後、施主様へ必ずお渡しください。

## 安全上のご注意

## 必ずお守りください

人への危害、財産の損害を防止するため、必ずお守りいただくことを説明しています。

■誤った使い方をしたときに生じる危害や損害の程度を区分して、説明しています。

■お守りいただく内容を次の図記号で説明しています。(次は図記号の例です)



**警告**

「死亡や重傷を負うおそれがある内容」です。



**注意**

「軽傷を負うことや、財産の損害が発生するおそれがある内容」です。



してはいけない内容です。







実行しなければならない内容です。

## 警告

 分解禁止	<p>●修理技術者以外の方は、絶対に分解・修理・改造は行わない</p> <p style="text-align: center;">✕</p> <p>落下によるけがや故障の原因となります。</p>	<p>●室内物干しユニットの下にストーブなどの暖房器具を置いて物を干すようなことは絶対にしない</p> <p style="text-align: center;">✕</p> <p>火災の原因となります。</p>
	<p style="text-align: center;">禁止</p>	<p>●操作ひもの扱いには十分注意する</p> <p>操作ひもが首に巻きつくなどにより、思わぬ事故を招くおそれがあります。特に小さいお子様にはご注意ください。</p> <p style="text-align: center;">必ず守る</p>

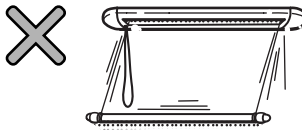
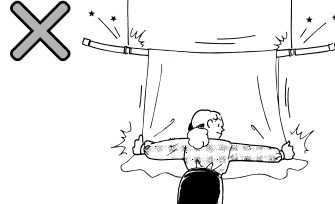
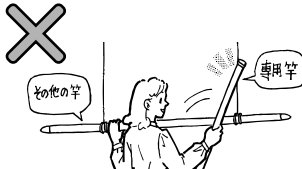
## ⚠️ 注意

 禁止	●お子さまをぶら下がらせたり、いたずら操作をさせない  落下によるけがや故障の原因となります。	●さおを故意にゆらしたりしない  けがや事故の原因となります。
	●さおに8kgを越える物を掛けない また、さおに無理な力を加えることは絶対にしない  落下によるけがや故障の原因となります。	●専用以外のさお以外には使用しない  落下によるけがや故障の原因となります。
	 禁止	●使用しない時は必ずさおを収納する 収納しないと、ぶつかってけがのおそれがあります。
	 必ず守る	

## 各部のなまえ

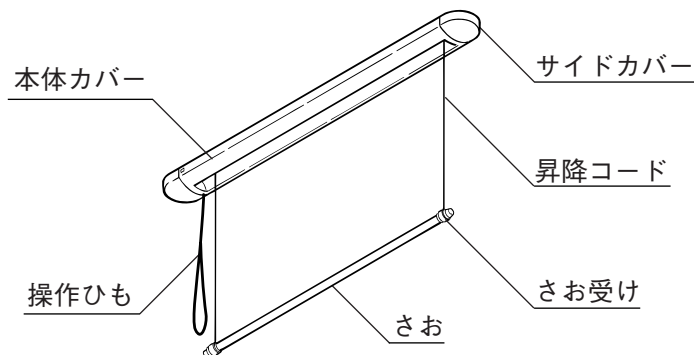

## 使いかた

### 1. 操作ひもの引き降ろしかた

操作ひもの先端を持って真下に引き降ろします。

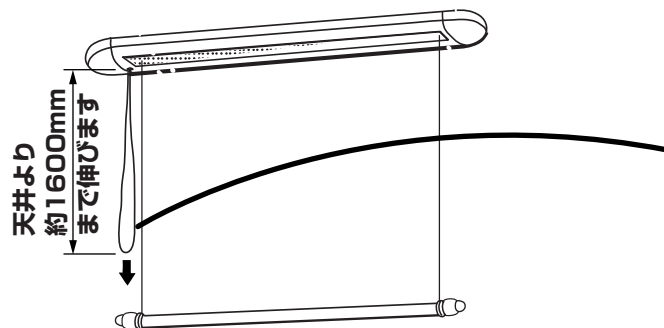

操作ひもを2本同時に引き降ろす

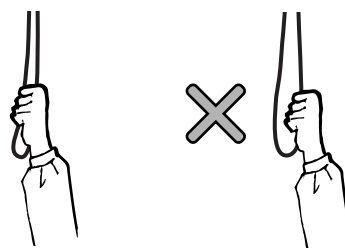

※必ず操作ひもの両端をつかんで引き降ろしてください。

#### 注意

- 飛びついたり、必要以上に引っぱらないようにしてください。(故障の原因となります。)
- 操作ひもを完全に引き降ろしてからさおの昇降をしてください。(操作ひものからみの原因となります。)

## 2. さおの昇降操作

操作ひもを引き降ろした状態で、操作ひも片側を上下に引いて下降、上昇させます。  
引き降ろし後、操作ひも片側を上下に引いて下降、上昇させる

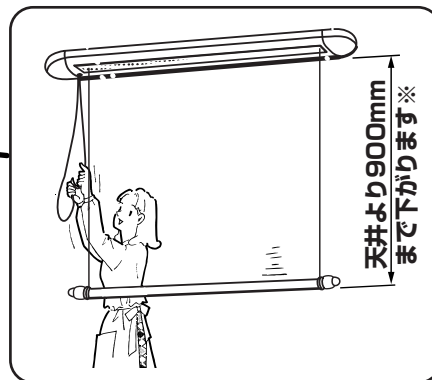
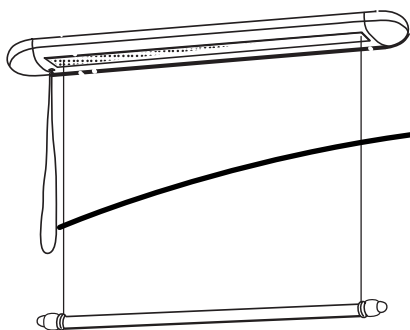

### 使用上のご注意

- さおをのばしたまま収納しないでください。  
故障の原因となります。
- ひもを斜めに引っ張らないでください。  
故障の原因となります。
- 操作ひもは、さおを伸ばした状態で必要以上に引き上げないでください。  
故障の原因となります。
- さおが障害物に当たった状態（昇降コードがたるんだ状態）で無理矢理昇降操作をしないでください。  
故障の原因となります。  
※昇降コードがたるんだ状態で昇降操作をすると、たるみ検知機構が働き、ギアが空回りします。
- 900mm以上さおを無理矢理下げないでください。  
故障の原因となります。  
※900mm以上下げようとすると、ストッパー機構が働き、ギアが空回りします。また、さおが最も下がった位置では、ストッパー機能が働くためにさおが若干傾きますが、異常ではありませんので、水平状態にしてお使いください。

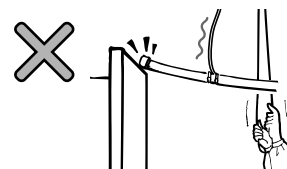

## 3. さおの伸縮のしかた

- ① キャップを矢印の方向に回してゆるめる。
  - ② キャップを持って引き出す。
  - ③ キャップを矢印の方向へ回し、固く締める。
- ※縮める時は、逆の手順で行ってください。

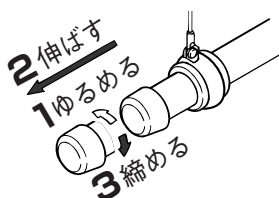

## 4. 洗濯物の干しかた

- 注意** ● 洗濯物はよく脱水をして、さおに均等に干してください。  
(※肩幅の広い衣服などを干すとカーテンに当たる場合があります。ご注意ください。)

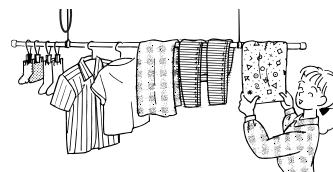

- さおの一部分だけに荷重がかかるようなかけかたはさけてください。  
故障の原因となります。

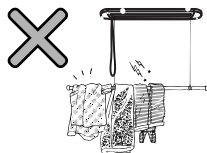

- 洗濯物は合わせて**8kg以上**（脱水後の状態）干さないでください。  
故障の原因となります。



### ■4人家族一日分の目安

(脱水状態 合計約6kg)

トレーナー:3着  
Tシャツ:2着

カジュアルシャツ:1着  
綿パン:2着

バスタオル:2枚  
タオル:2枚

靴下:4足  
下着:4着

※脱水後の洗濯物の質量は、乾燥時に比べ約1.3~1.5倍になります。

## 5. さおの外しかた

- さお受け下側のさお受けキャップを外し、さおを取り外す。

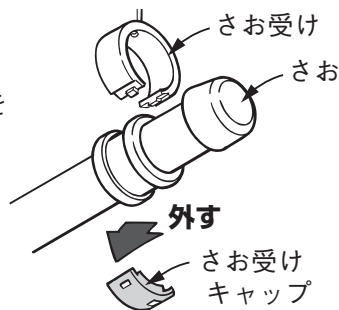

### ⚠ 注意



必ず守る

- さおを元に戻した際は、確実にさお受けキャップをさお受けに取り付ける

確実に取り付けないと、さお落下によるけがの原因となります。

## お手入れのしかた

### 本体やさおが汚れた場合は・・・

- 台所用中性洗剤を薄めた液に浸した布でふき、その後固く絞った布で水ぶきしてください。最後に乾いた布で水分を残さないようにふき取ってください。  
※ベンジン・シンナーなどでふかないでください。(変形・変色の原因となります。)



- 薬品が付着した場合は、すばやく除去してください。  
薬品の種類や放置時間によって、表面材や部品が変色する場合があります。

## 故障かな？

ご使用中異常があれば、ただちに使用を中止し、購入先の工事店(代理店)様にご連絡ください。

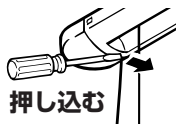
症 状	考えられる原因	処 置
さおの下降ができない	さおが障害物にあたっていないか。(さおの片側を伸ばした状態でさおを収納してしまった場合を含む。)昇降コードがたるむと、たるみ検知機構が働いて昇降しなくなります。	<ul style="list-style-type: none"> <li>・ 障害物を取り除いてください。</li> <li>・ 昇降コードのたるみを取りながらさおを下降または上昇させてください。</li> </ul>
さおの下降はできるが、上昇ができない	洗濯物が質量オーバーになっていませんか。	洗濯物を8kgまでにしてください。
操作ひもが動かない	たるみ検知機構が働いて昇降しない。	昇降コードのたるみを取りながら、さおを下降または上昇させてください。
操作ひもが下がったまま、操作ができない	操作ひものからみ	操作ひもの出口からドライバーなどを差し込み、ひっかかっているコードを押し込んでください。  押し込む

### 操作ひもの長さ調整について

本商品の操作ひもの引き上げ高さは調整することができます。調整に際しては、施工業者とご相談ください。(詳細は「施工説明書」に記載)

**注意** 危険ですので、お客さま自身での施工は行わないでください。

*お客様	お名前	様
	ご住所	
	電話番号	
*販売店	取扱販売店名・住所・電話番号	

*お引き渡し日	年	月	日
シリーズ・品番			
保証期間	(お引き渡し日から) 本体2年間		

ご販売店様へ 上記※印欄は必ず記入してお渡しください。

### 無料修理規定

本書はお引き渡し日から本書に明示した期間中故障が発生した場合には、無料修理規定の内容で無料修理を行うことをお約束するものです。

1. 取扱説明書、本体貼付ラベルなどの注意書に従った使用状態で保証期間内に故障した場合には、無料修理をさせていただきます。

- (イ) 無料修理をご依頼になる場合には、お買い上げの販売店にお申しつけください。  
(ロ) お買い上げの販売店に無料修理をご依頼にならない場合には、お客様ご相談窓口にご連絡ください。  
(ハ) この商品は、出張修理をさせていただきますので、修理に際し本書をご提示ください。

2. ご転居の場合の修理ご依頼先は、お買い上げの販売店またはお客様ご相談窓口にご相談ください。

3. 保証期間内でも次の場合には原則として有料にさせていただきます。

- (イ) 使用上の故意・過失または不当な修理や改造による故障および損傷  
(ロ) 消耗部品（さおなど）の取替えや修理、汚れなどによる故障および損傷  
(ハ) お買い上げ後の取り付け場所の移設、輸送、落下などによる故障および損傷  
(ニ) 火災、地震、水害、落雷、その他天災地変および公害、塩害、ガス害（硫化ガスなど）などによる故障および損傷  
(ホ) 車両、船舶などに搭載された場合に生ずる故障および損傷  
(ヘ) 仕上げの傷などで、お引渡し時に申し出がなかったもの  
(ト) 瑕疵によらない自然の磨耗、さび、かび、変質、変色、その他類似の事由による場合  
(チ) 維持管理の不備による汚れ、さびなどの不具合  
(リ) 施工説明書に記載された方法以外の施工内容に起因する損傷や故障  
(ヌ) 契約時、実用化されていた技術では予防することが不可能な現象またはこれが原因で生じた事故による場合  
(ル) 保証期間経過後に申し出があったもの、または保証該当事項の発生後、速やかに申し出がなかったもの  
(ヲ) 用途外に使用された場合の故障および損傷  
(ワ) 本書のご提示がない場合  
(カ) 保証書にお引渡し年月日、お客様名、販売店名の記入のない場合（領収書などで左記内容がわかる場合はその限りではありません）、あるいは字句を書き替えられた場合  
(ヨ) 離島または離島に準じる遠隔地へ出張修理を行う場合の出張に要する実費  
(タ) 納入後、1年以上経過した場合の虫害

4. 本書は日本国内においてのみ有効です。

5. 本書は再発行いたしませんので大切に保管してください。

6. お客様ご相談窓口は裏面をご参照ください。

### 修理メモ

※お客様にご記入いただいた個人情報は、保証期間内の無料修理対応およびその後の安全点検活動のために利用させていただきます。場合がございましたらご了承ください。

※この保証書は、本書に明示した期間、条件のもとにおいて無料修理をお約束するものです。従ってこの保証書によって、保証書を発行している者（保証責任者）、およびそれ以外の事業者に対するお客様の法律上の権利を制限するものではありませんので、保証期間経過後の修理についてご不明の場合は、お買い上げの販売店またはお客様ご相談窓口にお問い合わせください。

# 保証とアフターサービス

よくお読みください

使いかた・お手入れ・修理などのご相談は

■まず、お買い上げの販売店へお申し付けください。

●お買い上げの際に記入されると便利です。

販売店名
電話
お引き渡し日      年    月    日

■保証書(5ページ)

お引き渡し日・販売店名などの記入を確かめ、お買い上げの販売店からお受け取り、保管してください。

保証期間：お引き渡し日から本体2年間

■補修用性能部品の保有期間 **7年**

当社は、本製品の機能を維持するために必要な部品を、製造打ち切り後7年保有しています。

修理を依頼される時

■まず、お買い上げの販売店へご連絡ください。

■ご連絡いただきたい内容

- ①品名
- ②品番
- ③お引き渡し日
- ④異常の状況 (できるだけ具体的に)

●保証期間中は、保証書の規定に従って出張修理をさせていただきます。

●保証期間を過ぎているときは、診断をして修理できる場合は、ご要望により修理させていただきます。

●修理料金は次の内容で構成されています。

【技術料】 診断・修理・調整・点検などの費用です。

【部品代】 修理に使用した部品および補助材料代です。

【出張料】 お客様のご依頼により技術者を派遣する費用です。

※この商品は日本国内専用品ですので、日本国外で使用しないでください。万一、日本国外で使用された場合は、修理サービスはお受けになれません。

商品の情報はホームページでご確認ください。

パナソニック

検索

<http://panasonic.co.jp/>

■転居などでお困りの場合は、以下のお客様相談窓口にご相談ください。

ご使用の回線(IP電話やひかり電話など)によっては、回線の混雑時に数分で切れる場合があります。

消耗品・交換部品・後付パーツのご用命は

ハイ・パーツショップ

ハイ・パーツショップ

検索

<http://www.sumu2.com/shop/parts/>

ハイ・パーツショップ 一般のお客様用

フリーダイヤル  **0120-055-802**

※携帯電話・PHSからもご利用になれます。

【受付時間】 月～金 / 9:00～19:00  
土・日・祝日 / 9:00～17:00

※GW休暇・夏季休業・年末年始はお休みまたは受付時間を変更させていただく場合があります。  
※ビジネスのお客様はお取引の販売ルートへお問い合わせください。

●左記番号がご利用いただけない場合は…**06-6906-1224**

修理のご用命は

パナソニック エコソリューションズ  
修理サービスサイト

<http://sumai.panasonic.jp/support/repair/>  
インターネットでのご依頼も可能です。

パナソニック エコソリューションズ  
修理ご相談窓口

フリーダイヤル  **0120-872-150**

※携帯電話・PHSからもご利用になれます。

【受付時間】 365日 / 9:00～20:00

●左記番号がご利用いただけない場合は…**06-6906-1090**

商品のお問い合わせは

パナソニック 総合お客様サポートサイト

<http://panasonic.co.jp/cs/>

パナソニック お客様ご相談センター

フリーダイヤル  **0120-878-365**

※携帯電話・PHSからもご利用になれます。

【受付時間】 365日 / 9:00～20:00

●左記番号がご利用いただけない場合は…**06-6907-1187**

●FAX …………… フリーダイヤル  **0120-878-236**

音声ガイダンスを短くするには

案内が聞こえたら電話機ボタンの「87」と「660#」を押してください。  
(番号を押しても案内が続く場合は、「\*」ボタンを押してから操作してください。)

※所在地、電話番号、受付時間などが変更になることがあります。

ご相談窓口におけるお客様の個人情報のお取り扱いについて

パナソニック株式会社およびグループ関係会社は、お客様の個人情報をご相談対応や修理対応などに利用させていただき、ご相談内容は録音させていただきます。また、折り返し電話をさせていただくために発信番号を通知いただいております。なお、個人情報を適切に管理し、修理業務などを委託する場合や正当な理由がある場合を除き、第三者に開示・提供いたしません。個人情報に関するお問い合わせは、ご相談いただきました窓口にご連絡ください。

パナソニック株式会社 内装システムビジネスユニット

〒571-8686 大阪府門真市大字門真1048番地

© Panasonic Corporation 2014

D0414-0