

ジアイーノご利用マニュアル F-JDU55/75

初期設定

ジアイーノをご利用になる前にお読みください。

①ジアイーノの設置

- (1) 十分間隔をあけて設置し、電源プラグをコンセントに差し込む

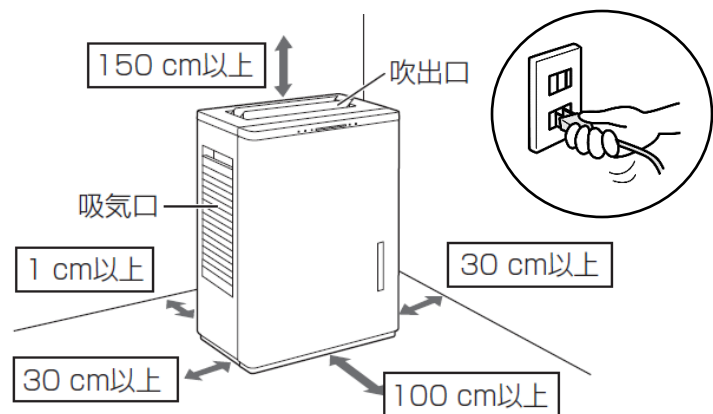

②ジアイーノの利用開始

- (1) フロントパネルを開く

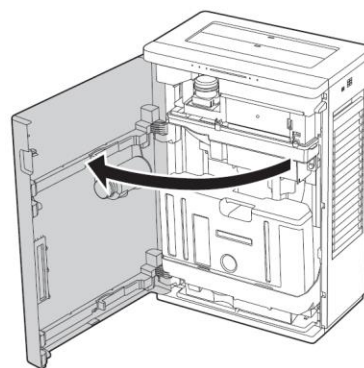

- (2) 給水タンクを取り出す

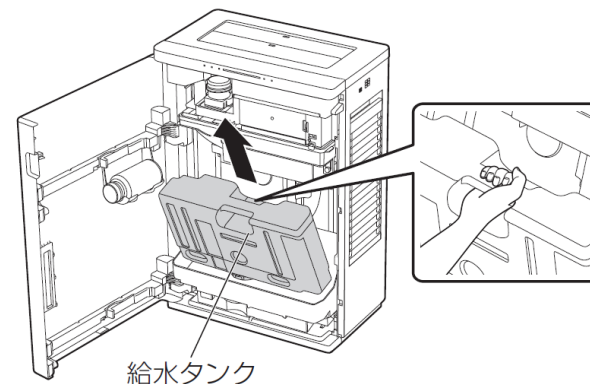

- (3) 給水タンクに水を入

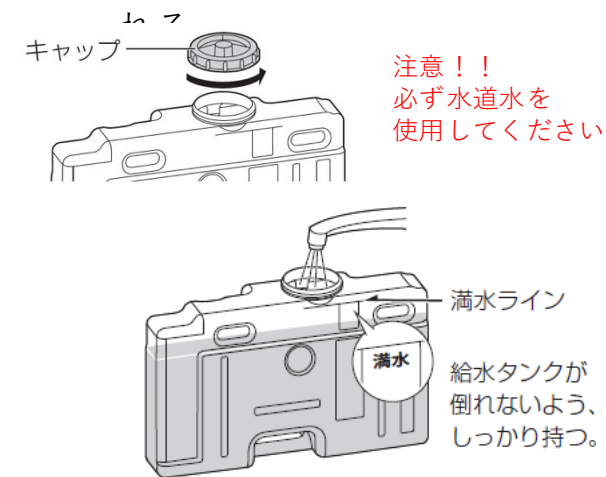

- (4) 給水タンクを戻す。

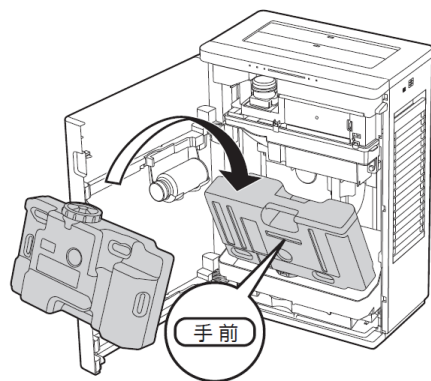

- (5) 塩投入ユニットを取り出し塩タブレットを追加する

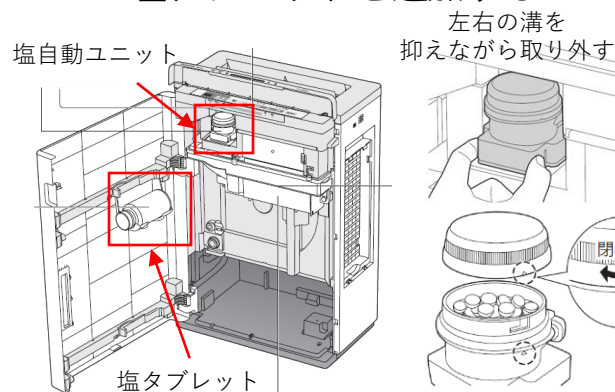

- (6) 塩投入ユニットを元に戻し、(7) 運転ボタンを押し電源を入れ、ルーバーを開ける

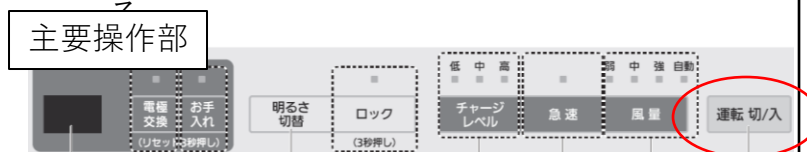
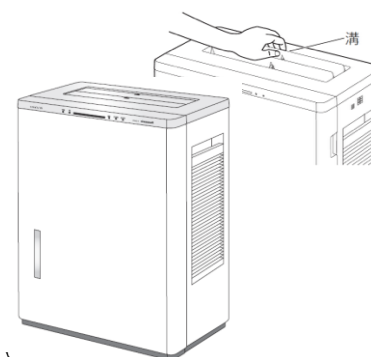

※塩タブレットは30粒以上入れてください

頻度目安：0～2日に1

■給水 度

水がなくなると「ピピッ」と給水のお知らせが5回鳴って給水ランプが点灯し、運転を停止します。
下記手順に従って給水を行ってください

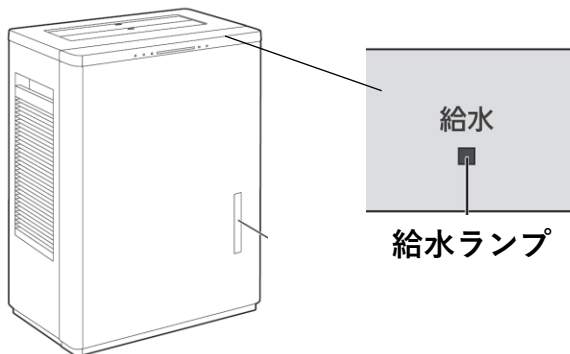

フロントパネルを開く

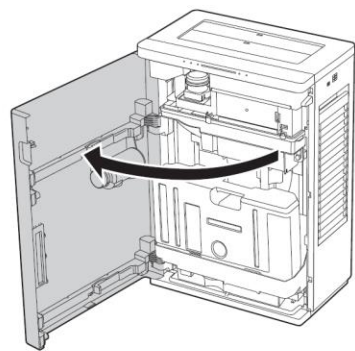

給水タンクを取り出す

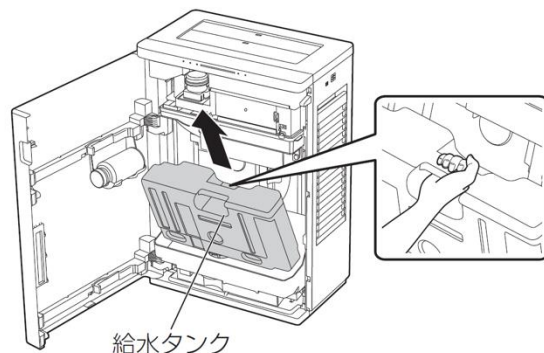

給水タンクに水を入れる

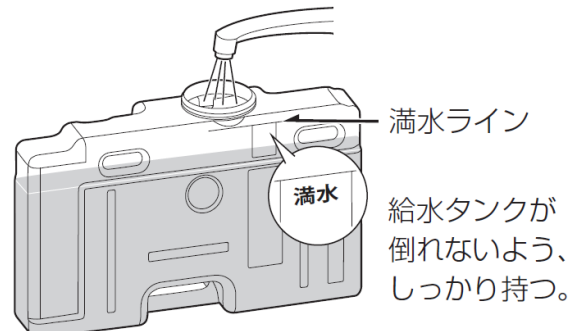

給水タンクを戻す

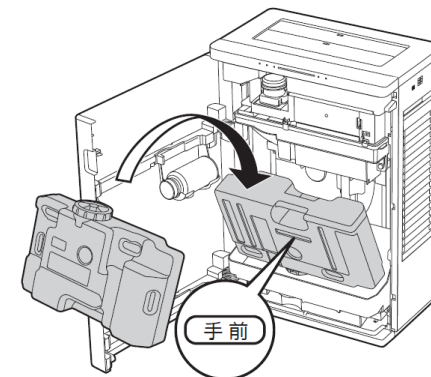

頻度目安：約1か月に1度

■下記3点のお手入れ

- ・保護エレメント（集じんフィルター）
- ・除菌トレイ
- ・除菌フィルターセット

こちらの表示がサインです。



詳細なお手入れ方法は
別途取り扱い説明書(P16以降)を
ご確認ください

