

(屋外用)

保管用

品番 NNY22060 (昼白色) NNY22061 (電球色)

適合オプション(別途)	
NNN28052 (LED専用フード)	NNN28057 (LED拡散パネル)
NK15039H (取付台)	NK10060B (スパイク)

・器具の取り付けには電気工事士の資格が必要です。施工は必ず工事店に依頼してください。

施工説明

工事店様へ、この説明書は保守のためお客様に必ずお渡しください。

安全に関するご注意

警告

- 施工は、取扱説明書にしたがい確実に行う。
施工に不備がありますと火災・感電・落下の原因となります。
- 器具の改造および構成部品の交換をしない。
火災・感電・落下の原因となります。
- 表示された電源電圧以外の電源で使用しない。
火災・感電の原因となります。
- 一般屋外用器具(防雨型)です。振動や衝撃の強い場所、浴室など湿気が多い場所、腐食性ガスの発生する場所、海岸隣接地帯では使用しない。
火災・感電・落下の原因となります。
- 直射日光の当たる場所に取り付けの場合、昼間は点灯させない。
火災・短寿命の原因となります。
- 据置取付専用器具です。必ず適合オプション金具(スパイク、取付台)と組み合わせて使用する。オプション金具なし等指定以外の取り付けを行うと浸水による火災・感電の原因となります。
- 大雨等で冠水する恐れのある場所、くぼ地等の水のたまる場所には設置しない。
浸水による火災・感電の原因となります。(図1)
- 適合スパイクと組み合わせる場合は、必ず地面より10cm以上あける。
浸水による感電・器具内結露の原因となります。(図2)
- 器具の耐風速は60m/sです。これ以上の風速の影響を受ける場所では使用しない。
落下の原因となります。
- 器具と被照射面は10cm以上離す。
火災・変色の原因となります。(図3)
- 接地工事は電気設備の技術基準にしたがって確実にを行う。
接地が不完全な場合、感電・漏電の原因となります。

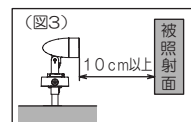
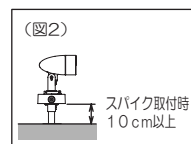
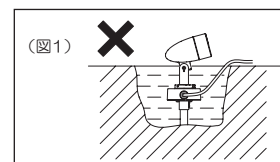

注意

- 周囲温度は、35℃以上では使用しない。
火災、短寿命の原因となります。
- 草や木で前面ガラスがおおわれるような場所で使用しない。
短寿命の原因となります。
- ライトコントロール・明暗スイッチなどの調光器との併用はしない。
火災の原因となります。

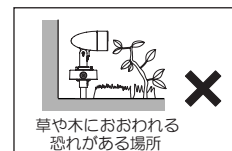

使用上のご注意

- 昼夜の温度差などによりガラス内面に結露を生じる場合がありますが、異常ではありません。点灯すれば解消しますので予めご了承願います。

各部のなまえと取り付けかた

警告

施工は、取扱説明書に従い確実に行う。
施工に不備があると、発火・感電の原因となります。

(注意) 適合ソーラー照明電源部に接続できる灯数は最大8灯です。
灯数制限を超えた接続を行うと、故障の原因となります。

これは一部簡略化した図です。

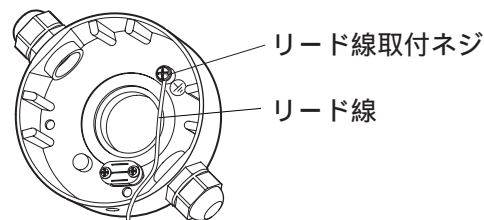
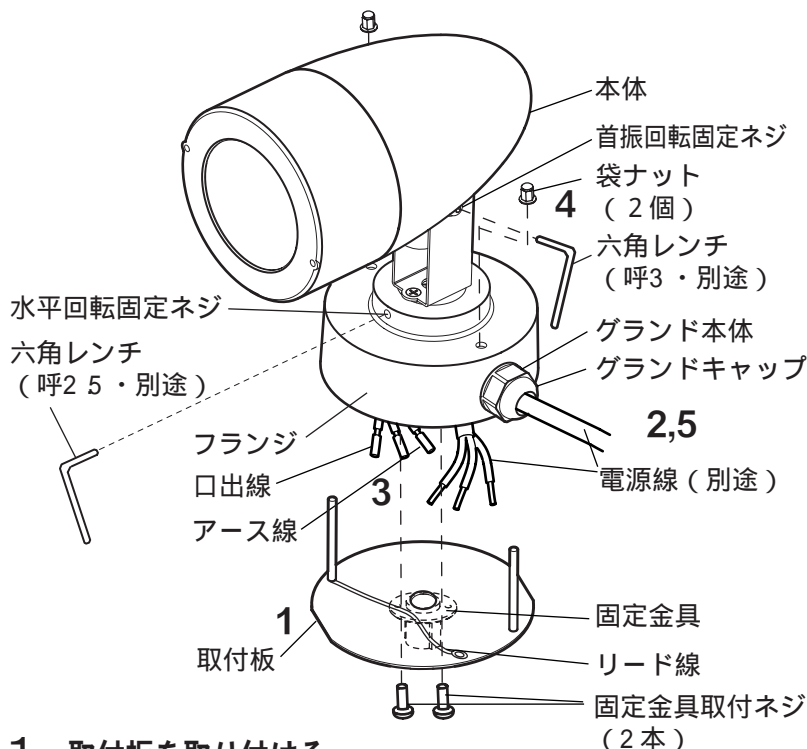

<フランジ背面図>

1 取付板を取り付ける

袋ナット (2個) を取り外し、器具から取付板を取り外す。
リード線取付ネジをゆるめて、リード線を取り外す。

<スパイク (品番: NK10060B) で施工する場合>

- スパイク固定ネジ (2本) を緩める。
- 固定金具にスパイクを差し込む。
- しっかりとスパイク固定ネジを締付ける。
- スパイクを地面 (土) に差し込む。
- 差し込み後、取付板が十分に固定されていることを確認する。

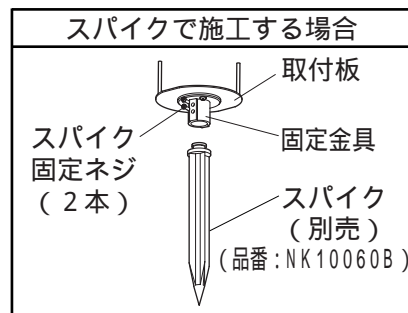

<取付台 (品番NK15039H) で施工する場合>

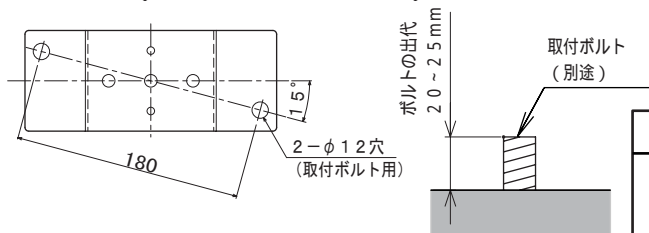

- M10またはW3/8の取付ボルトを設置する。
- 固定金具取付ネジ (2本) を取り外す。
- 取付台を本体に取り付ける。
- 固定金具取付ネジ (2本) にてしっかりと取付台を取り付ける。
- 平座金・バネ座金を順に入れ、六角ナットで確実に取付板を固定する。
- (取付ボルト・平座金・バネ座金・六角ナットは付属されていません。)
- 不備があると落下の原因となります。

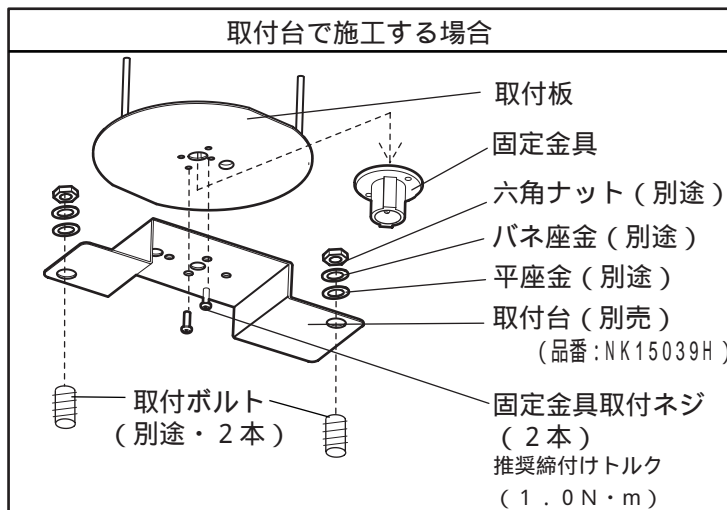

2 グランドキャップをゆるめる

- ・ 栓の付いていない側のグランドキャップをゆるめ、グランド本体に1～2山引っかけた状態にする。

< 電源の送りをとる場合 >

グランドパッキンにはめてある栓を外してください。栓を外した後グランドパッキンを元に戻して、グランドキャップをグランド本体に1～2山引っかけた状態にする。

栓を外すときに、他の部品を紛失しないようご注意ください。部品を紛失すると、取付けが不十分となり、浸水の原因となります。

電源の送りをしない場合は栓を外さない。浸水の原因となります。

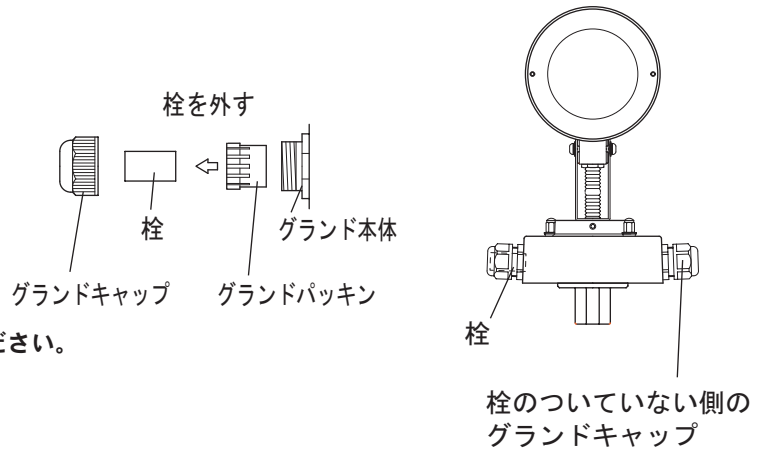

3 電源線・アース線を結線する

- ・ 最も遠い灯具までの配線は電圧降下2V以下になるようにしてください。詳細はソーラー照明電源部の承認図、取説をご参照ください。
- ・ 電源線外皮の先端を100mm程度むく。
- ・ 電源線をグランド本体の穴に差し込む。電線は丸形3芯キャブタイヤケーブル・仕上げ外径 9～14mm² (0.75～3.5mm²以下)を使用する。
- ・ 電源線と器具の口出線を接続してください。口出線との接続は、適合スリーブ(別途)で確実にを行い、自己融着テープを巻いてから、絶縁テープを巻いて仕上げ、十分に絶縁・防水処理を行ってください。注)スリーブ(別途)の選定は接続電線との適合を必ず確認し、適合工具にて確実にかしめてください。
- ・ アース線を利用して接地工事を行う。D種(3種)接地工事が必要です。
- ・ 取付板リード線をリード線取付ネジでフランジに取り付ける。接続が不完全な場合、感電・漏電の原因となります。

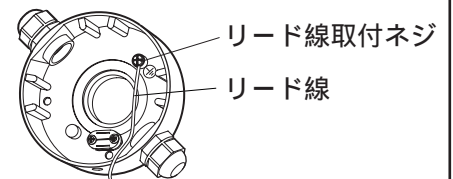
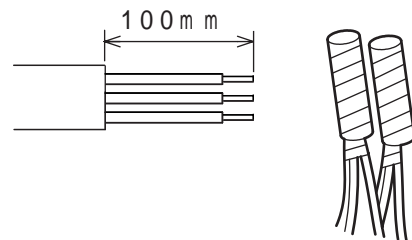

4 フランジを取り付ける

- ・ 袋ナット(2個)でフランジを取付板に取り付ける。不備があると落下の原因となります。線のかみ込みにご注意ください。漏電や感電の原因となります。

5 グランドキャップを締付ける

- ・ グランドキャップをスパナ等で確実に締付ける。締付けが不完全な場合、浸水の原因となります。

6 照射方向を調節する

- ・ 首振、水平の両固定ネジを緩めて、点灯直後に調整を行なう。注)首振、水平の両固定ネジで六角レンチの呼び径が異なりますのでご注意ください。
- ・ 角度調整後、六角レンチにて首振、水平両固定ネジを確実に締付ける。締付けが不十分な場合、灯具首タレの原因となります。回転範囲以上無理に回転させないでください。火災・落下の原因となります。

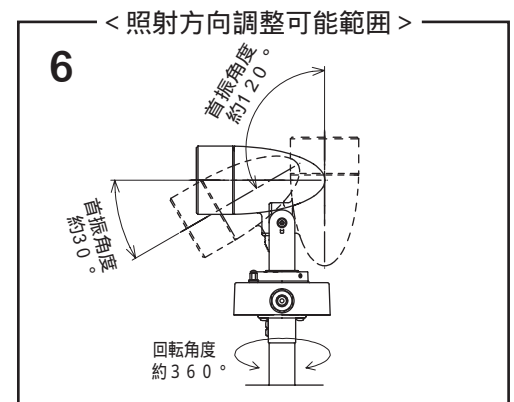

- ・ご使用前にこの取扱説明書を必ずお読みのうえ、正しくお使いください。

安全に関するご注意

⚠ 警告

- 器具の改造および構成部品の交換をしない。火災・感電・落下の原因となります。
- 異常を感じたら速やかに電源を切り、販売店・電気工事店に相談する。火災・感電の原因となります。
- 器具と被照射面は10cm以上離す。火災・変色の原因となります。

⚠ 注意

- 器具に振動や衝撃を与えないでください。器具破損による不点・感電・火災の原因となります。
- お手入れの際は、必ず電源を切ってください。やけど・感電の原因となります。
- アルカリ系洗剤は、使用しないでください。強度低下による破損の原因となります。
- 器具の周囲で殺虫剤を使用しないでください。強度低下による破損の原因となります。
- 照明器具には寿命があります。設置して10年(※1)経つと、外観に異常が無くても内部の劣化は進行しています。点検・交換してください。 ※1：使用条件は周囲温度30℃、1日10時間点灯です。
 - ・LED光源は寿命が来ても、暗くなりますが点灯し続けます。点灯できるからといって継続して使用が可能というわけではありません。
 - ・周囲温度が高い場合・点灯時間が長い場合など寿命が短くなります。
 - ・1年に1回は「安全チェックシート」に基づき自主点検してください。3年に1回は工事店等の専門家による点検をお受けください。(チェックシート番号：CLX2021JA) 点検せずに長期間使い続けるとまれに感電・火災などに至る場合があります。

■LED照明器具の光源寿命(※2)は、40,000時間です。(照明器具の寿命とは、異なります。)

※2：光源の寿命は、点灯しなくなるまでの総点灯時間または、全光束が点灯初期の70%に下がるまでの総点灯時間のいずれか短い時間を推定したものです。

注)LEDにはバラツキがあるため、LEDユニット内のLED、および同一品番及びシリーズ品番でも商品ごとに発光色、明るさが異なる場合があります。あらかじめご了承ください。

使用上のご注意

- LEDにはバラツキがあるため、同一品番商品でも商品ごとに発光色、明るさが異なる場合があります。
- 器具の近くでは、ラジオやテレビなどの音響、映像機器に雑音が入ることがあります。
- LEDが点灯しない場合は、電源を切り、販売店またはお客様ご相談窓口にご相談ください。
- LEDは、通常のランプのようにお客様自身でのお取り替えはできません。

保証について

- 保証について
この商品の保証期間は1年間です。但し、LED電源は3年間です。詳細は弊社カタログをご参照ください。
- 保証書について
保証書が必要な場合は、弊社代理店または弊社営業所へお申し出ください。
- 補修用性能部品(電気部品)の保有期間
弊社はこの照明器具の補修用性能部品(電気部品)を製造打ち切り後、6年間保有しています。性能部品とは、その製品を維持するために必要な部品です。補修用性能部品には、同等機能を有する代替品を含みます。

お手入れについて



注意 必ず電源を切ってから行なってください。感電・やけどの原因となります。

<器具の清掃について>

水または中性洗剤を用いて、汚れた部分を軽く拭き取ってください。シンナー、ベンジン、アルカリ系洗剤で拭かないでください。変色・変質、強度低下による破損の原因となります。ホース水流で洗浄しないでください。浸水の原因となります。



<光源清掃について>

この器具はLEDを光源に使用しており、長寿命なのでメンテナンスの手間が軽減できます。LEDの交換はできません。

品番	光源	定格電圧	消費電力	入力電流
NNY22060	LED(昼白色)×4個	DC12/14.4V	4.8W	0.4/0.33A
NNY22061	LED(電球色)×4個			