

シンプルセルコン階段灯 ひとセンサ ON/OFF

非常用照明器具

保管用

(一般屋内用)

品番 **FSS21580 FSS61890 FSS61899**

(長時間定格型)

(電池内蔵型)

・器具の施工には電気工事士の資格が必要です。施工は必ず工事に依頼してください。

施工説明

工事店様へ、この説明書は保守のためお客様に必ずお渡しください。

安全に関するご注意

⚠ 警告

- **施工は、施工説明にしたがい確実に行う。**
施工に不備があると非常点灯せず正しい避難誘導ができないほか、落下・感電・火災の原因となります。
- **器具を改造しない。** 落下・感電・火災の原因となります。
- **表示された電源電圧（定格電圧±6%）・周波数で使用する。**
指定外の電源電圧・周波数で使用すると、火災・感電の原因となります。
- **蓄電池を短絡、分解等しない。** 破裂・やけど・感電・火災の原因となります。
- **壁面横取付専用ですので、壁面縦取付や天井取付はしない。**
火災・パネル*落下の原因となります。点検スイッチが下になる方向にお取付ください。
※) FSS21580はパネルはありません。

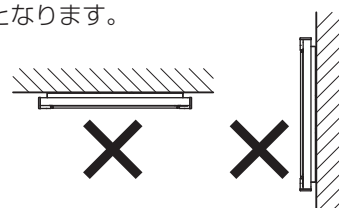

天井取付不可 壁面縦取付不可

⚠ 注意

- **直射日光の当たる場所、湿気の多い場所、振動の強い場所、雨水のかかる場所、風の強い場所、腐食性ガスの発生する場所では使用しないでください。** 落下・感電・火災の原因となります。
- **周囲温度は、5～35℃で使用してください。**
指定外の周囲温度で使用すると、蓄電池の劣化、ちらつきや短寿命及び非常点灯しない原因となります。
- **48時間充電後→非常点灯の確認をしてください。** 充電しないと非常点灯しません。
- **非常灯照明器具です。階段通路誘導灯（非常灯兼誘導灯）には適合しません。**
- **器具の取り付け取り外しは手袋など保護具を使用してください。** けがのおそれがあります。

配線種類

A. 自火報連動による100%点灯なし・消灯なし（2線式配線）の場合

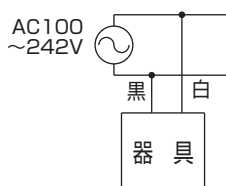

B. 自火報連動による100%点灯なし・スイッチ消灯あり（3線式配線）の場合

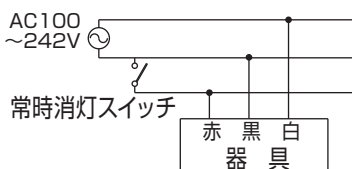

C. 自火報連動による100%点灯なし・信号装置消灯あり（3線式配線）の場合

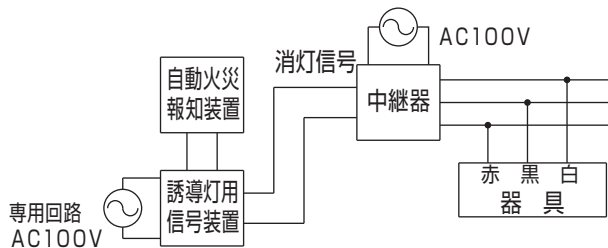

D. 自火報連動による100%点灯あり・消灯なし（2線式配線）の場合

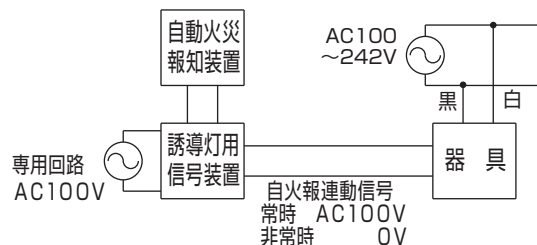

E. 自火報連動による100%点灯あり・信号装置消灯あり（3線式配線）の場合

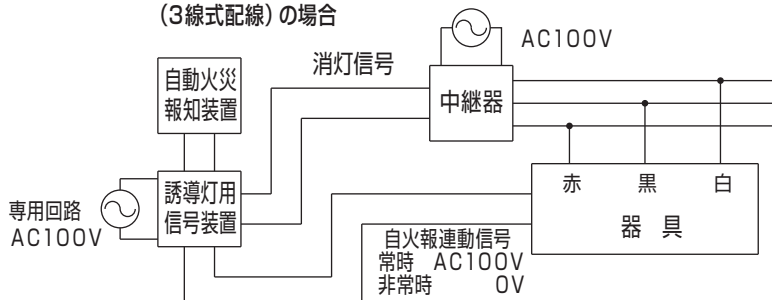

各部のなまえと取付方法

警告

施工は、施工説明書にしたがい、確実に行う。
 施工に不備があると、火災・感電・落下の原因となります。

- ※1) 姿図はFSS61899の例で説明しています
- ※2) FSS21580はパネル・ツマミネジはありません。

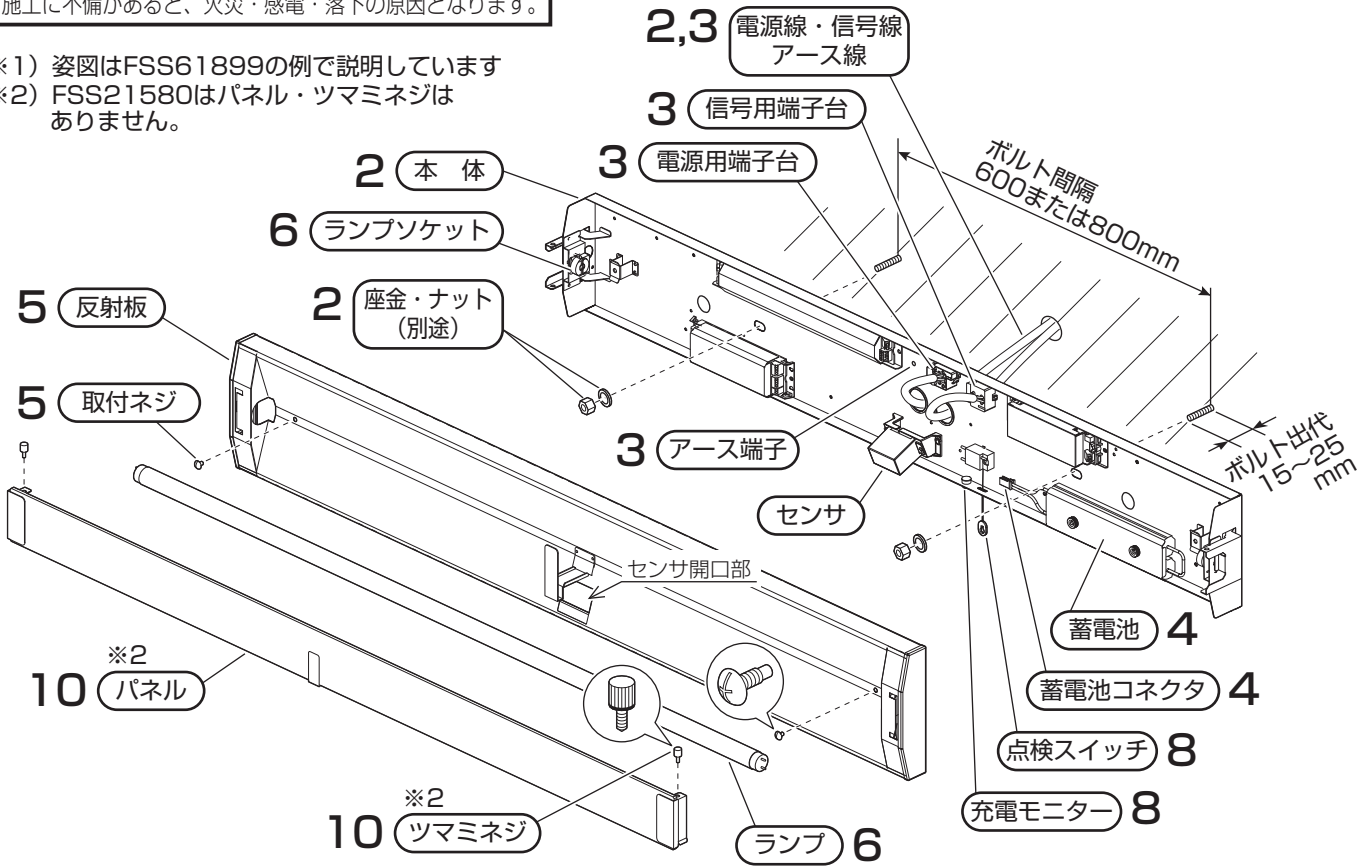

1 取付前の確認

- ・器具質量 (6.6kg : FSS61899の場合) に十分耐えるよう、取付ボルト取付部の強度を確保する。
 (取付ボルトは、W3/8またはM10を使用する。)
 不備があると器具落下の原因となります。

2 本体の取付

- ・電源線、信号線、アース線を本体の電源穴から引き込んでおく。
- ・点検スイッチを下側にし、本体を取付ボルトに確実に取付ける。(推奨トルク値 : 1.5N・m)
 取付方向を間違えるとセンサが正常に動作しません。
 取付けに不備があると器具落下の原因となります。

3 電源線・信号線・アース線の接続

電源線・信号線の接続方法 (5ページ参照) により

確実に接続を行う。

- ・アース線を確実に接続する。
- ・端子台の容量は、20Aです。
 (送り機能付)
- ・D種 (第3種) 接地工事が必要。
 接続が不完全な場合や容量オーバーの場合、
 感電・火災の原因となります。

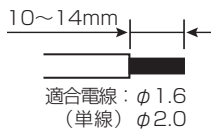

4 蓄電池コネクタの接続

- ・蓄電池コネクタの方向を合わせ確実に奥まで差し込む。
 接続が不完全な場合、非常点灯不良の原因となります。

5 反射板の取付

- ・反射板はセンサ開口部を下にしてください。
 逆向きだと反射板が取り付けません。
- ・取付ネジで反射板を確実に取付ける。
 (推奨トルク値 : 0.8N・m)
 取付はドライバー等を使用し確実に取付けてください。
 ツマミネジと取付ネジを間違えると、
 ランプ破損の原因となります*。
 ※) FSS21580はツマミネジはありません。

6 ランプの取付

- ・ランプをソケットにセットしてから、
 90°回転させて確実に取付ける。
 取付が不完全な場合、
 ランプ落下の原因となります。

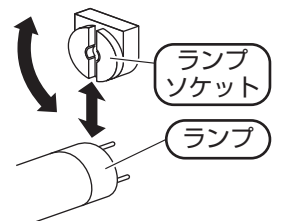

7 電源の通電

- ・反射板、ランプの取付後、
 すみやかに電源通電してください。

各部のなまえと取付方法 (続き)

8 点灯確認

- ・電源通電状態でランプおよび充電モニターが点灯するか確認する。
 - ・点検スイッチを引き非常点灯を確認する。
(充電モニターは消灯します。)
- 電池は設置後通電し充電しないと非常点灯しません。
正常に動作しない場合は **故障かな?と思ったときは**
(8ページ参照)の項をご確認してください。

9 センサの動作確認

- ・ **センサ動作説明** (4ページ) を参照し、実動作で正常動作することを確認する。
- 正常に動作しない場合は **センサが正常動作しないときは**
(5ページ参照)の項をご確認してください。

10 パネルの取付 (FSS61890・FSS61899の場合)

- ・パネルをパネル支えに差し込み、
ツマミネジでパネル受けに確実に取付ける。
取付に不備があると、パネル落下の原因となります。

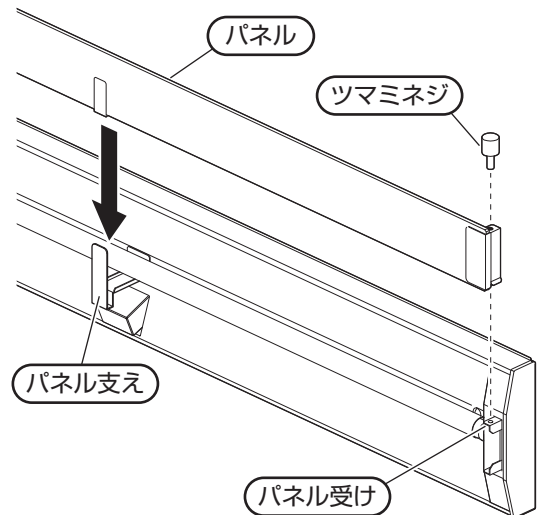

器具背面図

<FSS61890・FSS61899>

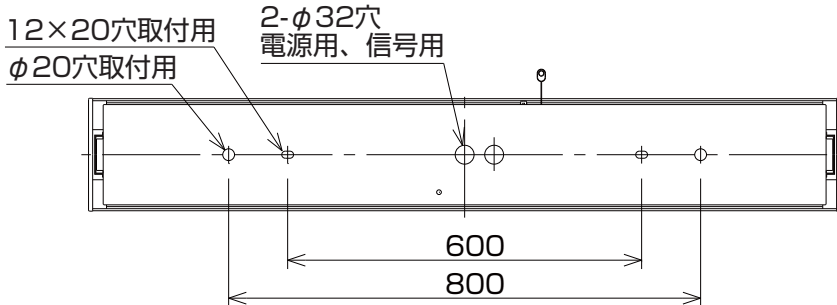

<FSS21580>

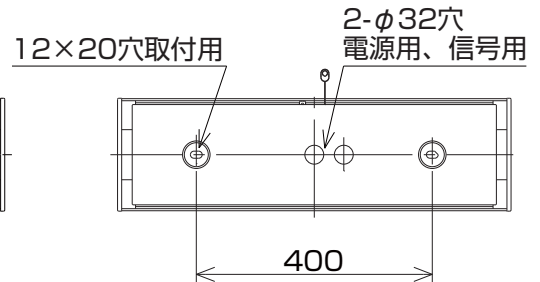

センサ部のなまえと調整方法

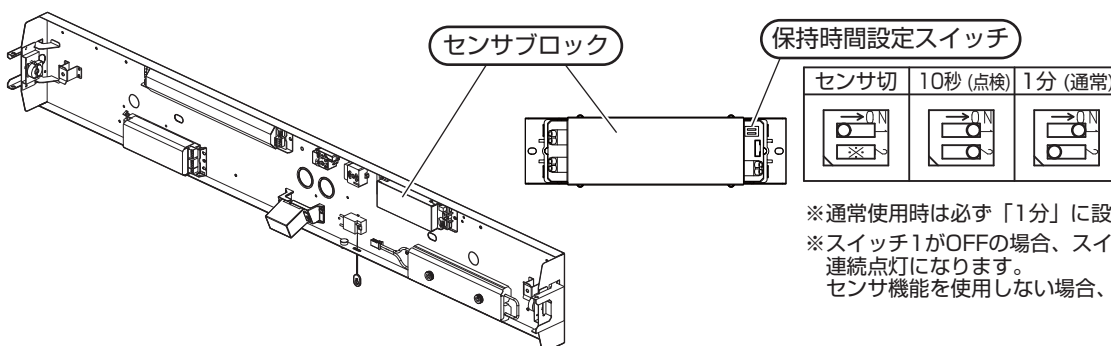

- ※通常使用時は必ず「1分」に設定してください。
- ※スイッチ1がOFFの場合、スイッチ2の位置に関係なく連続点灯になります。
センサ機能を使用しない場合、この設定にしてください。

<ご参考>

次の操作により、センサ動作確認に掛かる時間を短縮することができます。

『センサブロック上の保持時間設定スイッチを「点検」にセットする』
(出荷時設定は、「1分(通常)」に設定されています。)

- ※1 点灯保持時間が1分から10秒に変更されます。
- ※2 確認作業終了後、スイッチは「1分(通常)」に戻してください。

⚠ 注意

通常使用時は、保持時間設定スイッチを必ず「1分」に設定してください。

「点検」に設定した場合、階段歩行中に暗くなる原因となります。

センサ動作説明

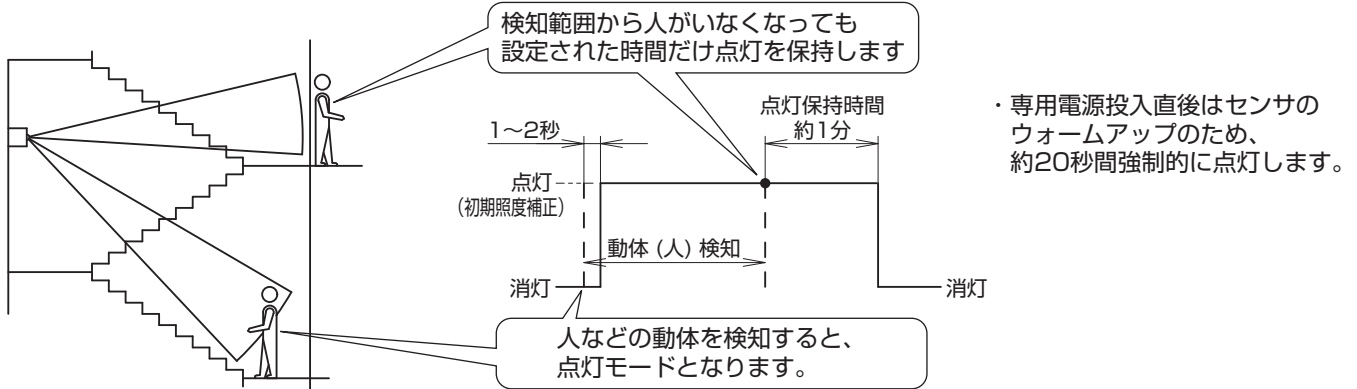

センサ検知の注意

センサ検知範囲

- センサの検知範囲は、センサを頂点とする母線10/5/2.5mの円錐形の重ね合わせ内です。母線と垂直/水平面への投影時の放射角は下記の通りです。ただし、下記に示す範囲の外側にも達している電波も若干ありますので、検知範囲外の人などをまれに検知することがあります。
- センサは移動体（移動スピード：0.3~1m/sec）を検知する為、静止している場合や動きの小さい場合には、検知しないことがあります。

〈垂直方向〉

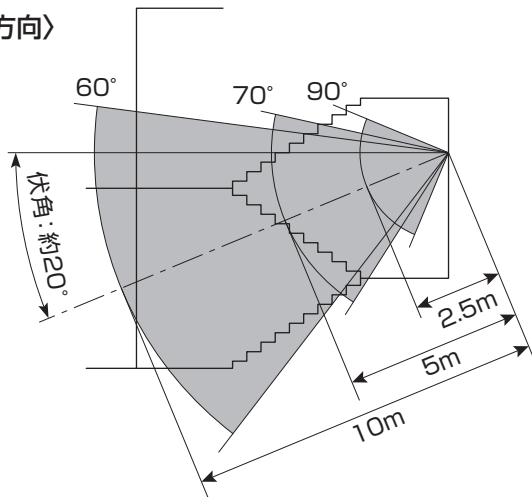

〈水平方向〉

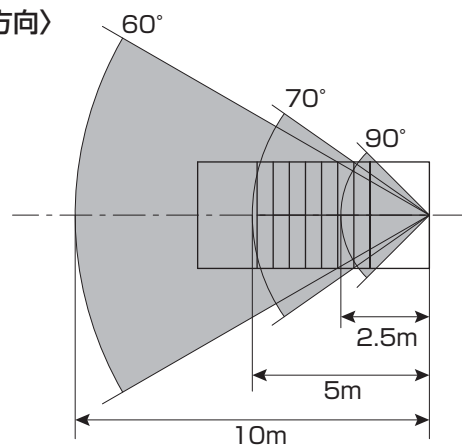

【注意】

- (1) 階段の幅は1.5m以内（踊り場の幅は3m以内）としてください。電波がまばらとなり、正常動作しない場合があります。
- (2) この器具（センサ）は動体を検知するため、検知範囲内に下記の機器や動体がある場合、それらを検知して点灯する場合があります。
 - （例）・自動販売機、エアコン、換気扇などの稼働部位
 - ・検知エリア内の照明器具（銅鉄安定器内蔵品）
 - ・ブラインドやカーテンなどの動き
 - ・階段室以外に届く検知エリア内での動体（エレベータのドアの開閉など）
 - ・ガラス窓の外での動体
 - ・人体以外の小動物の動き（虫も含む）
- (3) 特に右表に示す機器は、誤検知の影響とならないようセンサから距離を取って回避してください。
- (4) 屋外に通ずる開放的な階段など、蛍光灯の光に誘われて寄ってくる虫が多い階段などへの設置は、推奨できません。
- (5) センサの電波を遮へいする障害物がある場合は、検知できません。
- (6) 振動の強い場所では、建物自体の揺れを検知し100%点灯となり期待通りの省エネ効果が得られない場合があります。

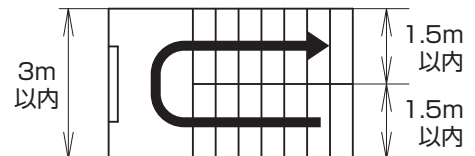

対象機器	センサからの隔離距離
換気扇	検知エリア外
自動販売機	自動販売機から直線距離で3m以上
銅鉄タイプ蛍光灯安定器 搭載照明器具	同照明器具から直線距離で1m以上

センサが正常動作しないときは

表にしたがってお調べいただき、処置を行ってください。

現象	考えられる原因	処置
●人がいなくなっても消灯しない	点灯保持時間が「連続点灯」になっている	点灯保持時間を設定してください（3ページ参照）
	検知範囲から人などがいなくなっても設定された時間だけ点灯状態を保持	動かずに約1分間待つ（点灯保持時間設定）
	信号端子の入力が0V	信号装置を接続する。または電源端子から信号端子へ送りをとる。（5ページ参照）
●点灯しない	センサの前に障害物がある	障害物を取りのぞく
	常時消灯スイッチがOFFになっている	スイッチをONにする（3線式配線の場合）
●正常動作しない	検知範囲に差異がある	正常動作です（4ページ センサ検知の注意 を参照下さい）

電源線・信号線の接続方法

出荷時の器具仕様

（注）2点鎖線は器具内を示します。

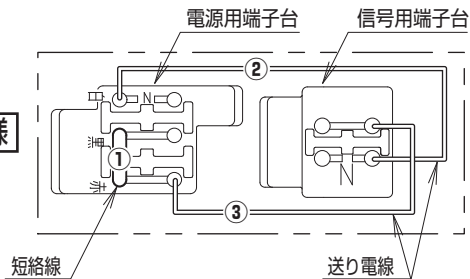

- ・システム配線仕様に合わせて、A～Eのパターンより適切な方法で結線願います。
- ・誤結線されますと、火災・感電・破損の原因となります。
- ・電源電圧はAC100～242Vです。
- ・電圧を間違えますと、火災・感電・破損の原因となります。
- ・出荷時は短絡線①および、送り電線②③が接続されています。

A. 自火報連動による100%点灯なし・消灯なし(2線式配線)の場合

- ・①②③を接続したまま、下図の通り接続してください。
【②③を取り外すとセンサが動作しません。】

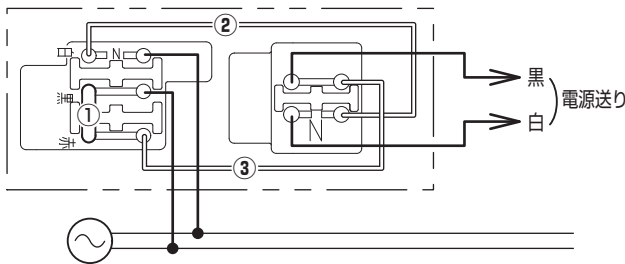

B. C. 自火報連動による100%点灯なし・消灯あり(3線式配線)の場合

- ・短絡線①を取り外してください。
- ・送り電線③を下図の通り接続し直してください。
【②③を取り外すとセンサが動作しません。】
- ・信号装置による消灯の場合はスイッチではなく中継器を用いた配線になります。

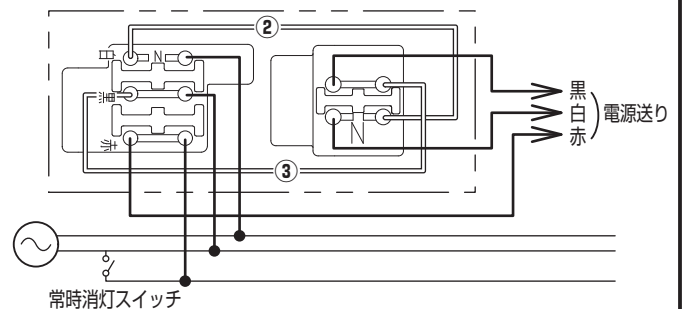

D. 自火報連動による100%点灯あり・消灯なし(2線式配線)の場合

- ・送り電線②③を取り外してください。
- ・下図の通り接続してください。

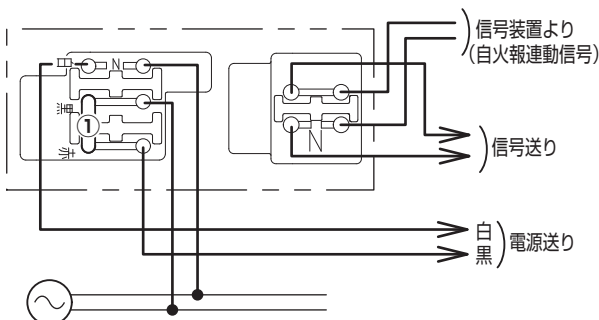

E. 自火報連動による100%点灯あり・消灯あり(3線式配線)の場合

- ・短絡線①、送り電線②③を取り外してください。
- ・下図の通り接続してください。

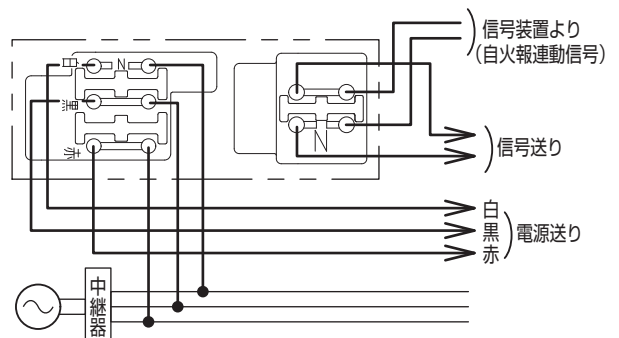

・ご使用前にこの取扱説明書を必ずお読みのうえ、正しくお使いください。

安全に関するご注意

警告

- 器具を改造しない。落下・感電・火災の原因となります。
- 万一、煙が出たり、変な臭いがするなどの異常が発生した場合、すぐに電源を切り、工事店に修理を依頼する。そのまま使用すると、感電・火災の原因となります。

注意

- ランプ交換やお手入れの際は、必ず電源を切ってください。感電の原因となります。
- アルカリ系洗剤は使用しないでください。強度低下による破損の原因となります。
- 蓄電池を加熱したり、火や水の中へ入れたりしないでください。破裂する危険があります。
- 蓄電池は絶対に分解しないでください。やけど・感電の原因となります。電池内の液は、皮膚や衣類をいためます。
- 蓄電池のショートは絶対にさけてください。火災・破裂・感電・やけどの原因となります。
- 照明器具には、寿命があります（※1）
法令に基づいて定期的に点検を実施してください。
点検せずに長時間使い続けるとまれに火災・感電・落下などにいたる場合があります。
- 1年に1回は「安全チェックシート」に基づき自主点検してください。3年に1回は工事店等の専門家による点検をお受けください。（チェックシート番号：CLX2021BA）
点検せずに長時間使い続けるとまれに落下・感電・火災に至る場合があります。

※1 照明器具は、使用条件、使用環境で異なりますが、8～10年が取り替え時期の目安です。但し、蓄電池は、4～6年です。使用条件は、周囲温度30℃、1日10時間点灯です。

使用上のご注意

【 FSS21580 の場合 】

- ・ラジオ、テレビや赤外線リモコン方式の機器は照明器具から離してご使用ください。雑音が入ったり、正常に動作しない場合があります。
- ・同時通訳機等の誘導無線をご使用になられる場合、雑音が入る場合があります。事前に確認し、対策を講じてください。
- ・周囲温度が高い場合・点灯時間が長い場合などは寿命が短くなります。

【 FSS61890・FSS61899 の場合 】

- ・ラジオ、テレビや赤外線リモコン方式の機器は照明器具から離してご使用ください。雑音が入ったり、正常に動作しない場合があります。
- ・同時通訳機等の誘導無線をご使用になられる場合、雑音が入る場合があります。事前に確認し、対策を講じてください。
- ・周囲温度が高い場合・点灯時間が長い場合などは寿命が短くなります。
- ・この器具は自動初期照度補正機能付照明器具です。定格出力の約73%の光束を保つように設計されています。
- ・電源投入から数秒後に調光状態（初期照度補正状態）となります。始動時の数秒間は明るさが異なりますが異常ではありません。
- ・ランプや安定器のバラツキ、経年変化などにより輝度差、色ムラが若干目立つことがあります。異常ではありません。
- ・ランプや器具の汚れについては補正しませんので、定期的な清掃をおすすめします。

累積点灯時間のリセットについて

この器具は累積点灯時間を記憶しながら、点灯時間に応じた光束減退特性に基づいて、照度補正を行っています。従って、新しいランプに交換される際、累積点灯時間をリセットする（累積点灯時間の記憶値をゼロにする）必要があります。

【ランプ寿命となった場合（自動リセットについて）】

この器具には、ランプ寿命を判断する機能が付いていますので、新しいランプへの交換と同時に自動的に累積点灯時間をリセットします。後述の手動リセットは不要です。

【ランプ破損等、寿命以外で交換する場合（手動リセットについて）】

操作手順

- 1) 新しいランプへ交換する
- 2) 通電状態で次の動作を7回繰り返す **点検スイッチを 引く（1秒間）→ 戻す（1秒間）**
リセット操作完了後、約10秒間はフル点灯します。

- ・停電などによる電源遮断時も累積点灯時間は保持されますので、自動初期照度補正機能は電源再投入後も正しく動作します。
- ・周囲温度が約5℃～約10℃で使用される場合、始動時に移動縞が発生することがありますが、数秒～数十秒で解消します。
- ・調光機能などとの組合せはできません。
- ・照明器具2台以下でほたるスイッチと組合わせて使用する場合、手動リセットが動作しない場合がありますので、スイッチは2ヶ所までとしてください。

保証について

- ・保証について…… この商品の保証期間は1年間です。但し、安定器は3年間です。
ランプ・電池などの消耗品は除きます。詳細は弊社カタログをご参照ください。
- ・保証書について…… 保証書が必要な場合は、弊社代理店または弊社営業所へお申し出ください。
- ・補修用性能部品の保有期間…… 弊社はこの照明器具の補修用性能部品（電気部品）を製造打ち切り後、6年間保有しています。
補修用性能部品には、同等機能を有する代替品を含みます。

お手入れ・部品交換

- ・器具の清掃について…… 水または中性洗剤を用いて、汚れた部分を軽く拭き取ってください。
シンナー、ベンジン、アルカリ系洗剤で拭かないでください。
変色・変質、強度低下による破損の原因となります。
- ・部品の交換について…… 本体表示にしたがって、下記の指定された部品を使用してください。
(パナソニック製ランプをご使用ください。)



注意

- やけどのおそれあり
点灯中や消灯直後は
ランプやその周辺を
さわらないこと

【交換部品】	品番	ランプ	蓄電池
	FSS61890	G-H f 蛍光ランプ	FK748 (7.2V 3000mAh)
	FSS61899	FHF63EN-G	FK755 (9.6V 3000mAh)
	FSS21580	H f 蛍光ランプ FHF16EX-N-H	FK747 (4.8V 3000mAh)

蓄電池交換方法 蓄電池は、本体の中に入っています。下文の要領で行ってください。

1 パネルを取り外す (FSS61890・FSS61899の場合)

- ・ツマミネジ (2個) を外し、パネルを取り外す。

2 ランプを外す

- ・電源を切り、ランプを90° 回転させて取り外す。
電源を切らない場合、感電の原因となります。

3 反射板を外す

- ・ドライバー等で取付ネジ (2個) を外し、反射板を取り外す。

4 蓄電池を取り外す

- ・蓄電池コネクタを抜き、
ナットと電池ホルダーを外して蓄電池を取り外す。

5 新しい蓄電池を取付ける

- ・外した手順と逆の手順で確実に取付ける。
取付が不完全な場合、落下の原因となります。
- ・蓄電池コネクタは確実に差し込む。
接続が不完全な場合、非常点灯不良の原因となります。

6 反射板・ランプを取付ける

- ・外した手順と逆の手順で確実に取付ける。

- ① センサ開口部を下にし、ドライバー等で取付ネジを締め付けて反射板を確実に取付ける。
逆向きだと反射板が取り付けられません。
ツマミネジと取付ネジを間違えると、
ランプ破損の原因となります*。
※) FSS21580はツマミネジはありません。

- ② ランプをソケットにセットしてから、
90° 回転させて確実に取付ける。

取付に不備がありますと、落下の原因となります。

7 パネルを取付ける (FSS61890・FSS61899の場合)

- ・パネルをパネル支えに差し込み、
ツマミネジでパネル受けに確実に取付ける。
取付に不備がありますと、パネル落下の原因となります。

8 点灯確認

- ・電源通電状態で、ランプおよび充電モニターが点灯するか確認する。
- ・点検スイッチを引き非常点灯を確認する。

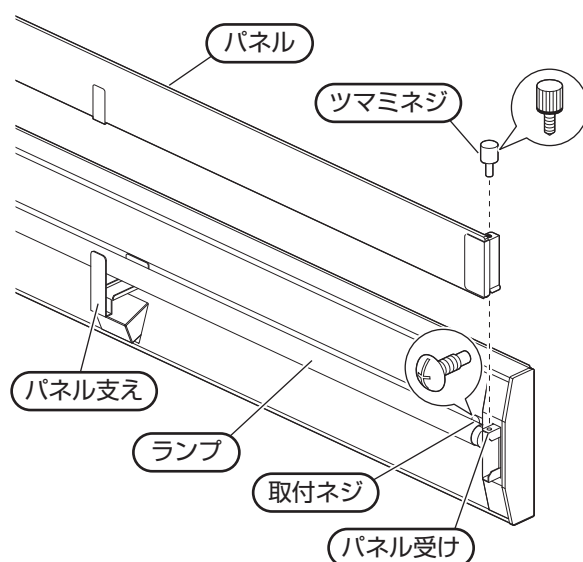
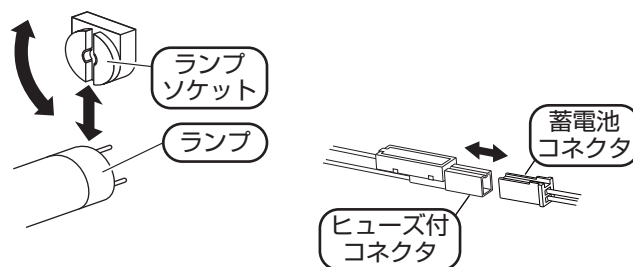

- ◆定期点検 ・3ヶ月に1回は、破損、変形などの外観の点検をお薦めします。
 ・6ヶ月に1回は、外観点検と機能点検を併せて行ってください。
 (点検については、誘導灯は消防法令、非常用照明器具は建築基準法令に定められていますので必ず実施ください。)

○設置年月日 年 月 日 ○取付場所 ○器具No.

点検年月日	点検状態		点検者	点検年月日	点検状態		点検者	点検年月日	点検状態		点検者
	外観	機能			外観	機能			外観	機能	

システム動作説明

システム状態		配線方法	A.自火報連動による100%点灯なし・消灯なし(2線式配線)の場合	B.自火報連動による100%点灯なし・スイッチ消灯あり(3線式配線)の場合	C.自火報連動による100%点灯なし・信号装置消灯あり(3線式配線)の場合	D.自火報連動による100%点灯あり・消灯なし(2線式配線)の場合	E.自火報連動による100%点灯あり・信号装置消灯あり(3線式配線)の場合
常時	無人時	消灯					
	有人時(センサ検知)	100%で点灯					
	消灯信号入	消灯		消灯		消灯	
	スイッチ「開」	消灯		消灯		消灯	
非常時(火災信号受信)	無人時	消灯				100%で点灯	
	有人時(センサ検知)	100%で点灯					
	スイッチ「開」	消灯					
非常時(停電時)		FSS21580(735lmで点灯) FSS61890(1960lmで点灯) FSS61899(1050lmで点灯)					

故障かな?と思ったときは

表に従ってお調べいただき、なお異常がある場合は、すぐに電源を切り、工事店に修理を依頼してください。

現象	考えられる原因	処置
常時、蛍光ランプが点灯しない	蛍光ランプの寿命	ランプ交換する
	消灯スイッチOFF	スイッチをONする
非常点灯しない	蓄電池コネクタはずれ	コネクタ接続する
短時間しか点灯しない (30分未満(長時間定格型は60分未満))	蓄電池の充電不足 (保管時の自然放電や、施工時の放電など)	48時間以上充電する
	蓄電池の寿命	蓄電池交換する
充電モニターが点灯しない	蓄電池コネクタはずれ	コネクタ接続する

器具定格・接続図

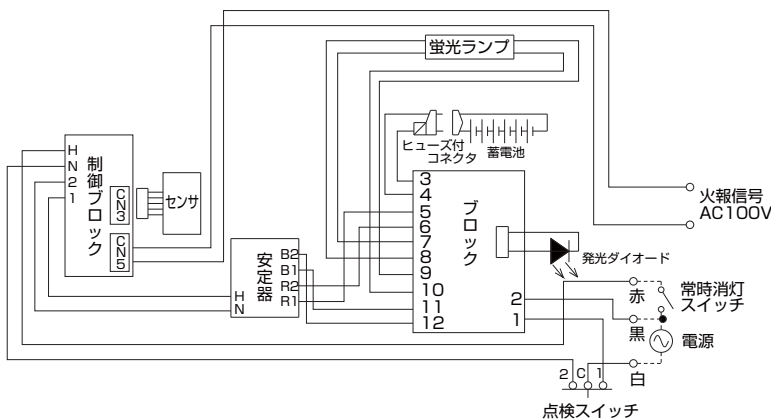

【定格】

品番	FSS21580
定格電圧	AC100~242V
入力電流	0.24~0.11A
入力電力	23W (センサ待機時5.6W)
非常時光束	735 lm

品番	FSS61890	FSS61899
定格電圧	AC100~242V	AC100~242V
入力電流	0.67~0.30A	0.71~0.31A
入力電力	68W (センサ待機時5.6W)	70W (センサ待機時6.7W)
非常時光束	1960 lm	1050 lm



Ni-MH

この器具は、“ニッケル水素電池”を使用しております。ご使用済みの“ニッケル水素電池”は貴重な資源です。再利用しますので、廃棄しないで電池パックのまま充電式電池リサイクル協力店へお持ちしていただくか、または“有限責任中間法人JBRC”に依頼してリサイクルしてください。